Muzeum Sztuki Nowoczesnej w Warszawie
Digital Signage System

M

MUZEUM SZTUKI NOWOCZESNEJ W WARSZAWIE
DIGITAL SIGNAGE

23/11/2022

DIGITAL SIGNAGE SYSTEM

Auditorium

Muzeum Sztuki Nowoczesnej w Warszawie
Digital Signage System

Auditorium

ELEVATION
Widok z przodu/Front view

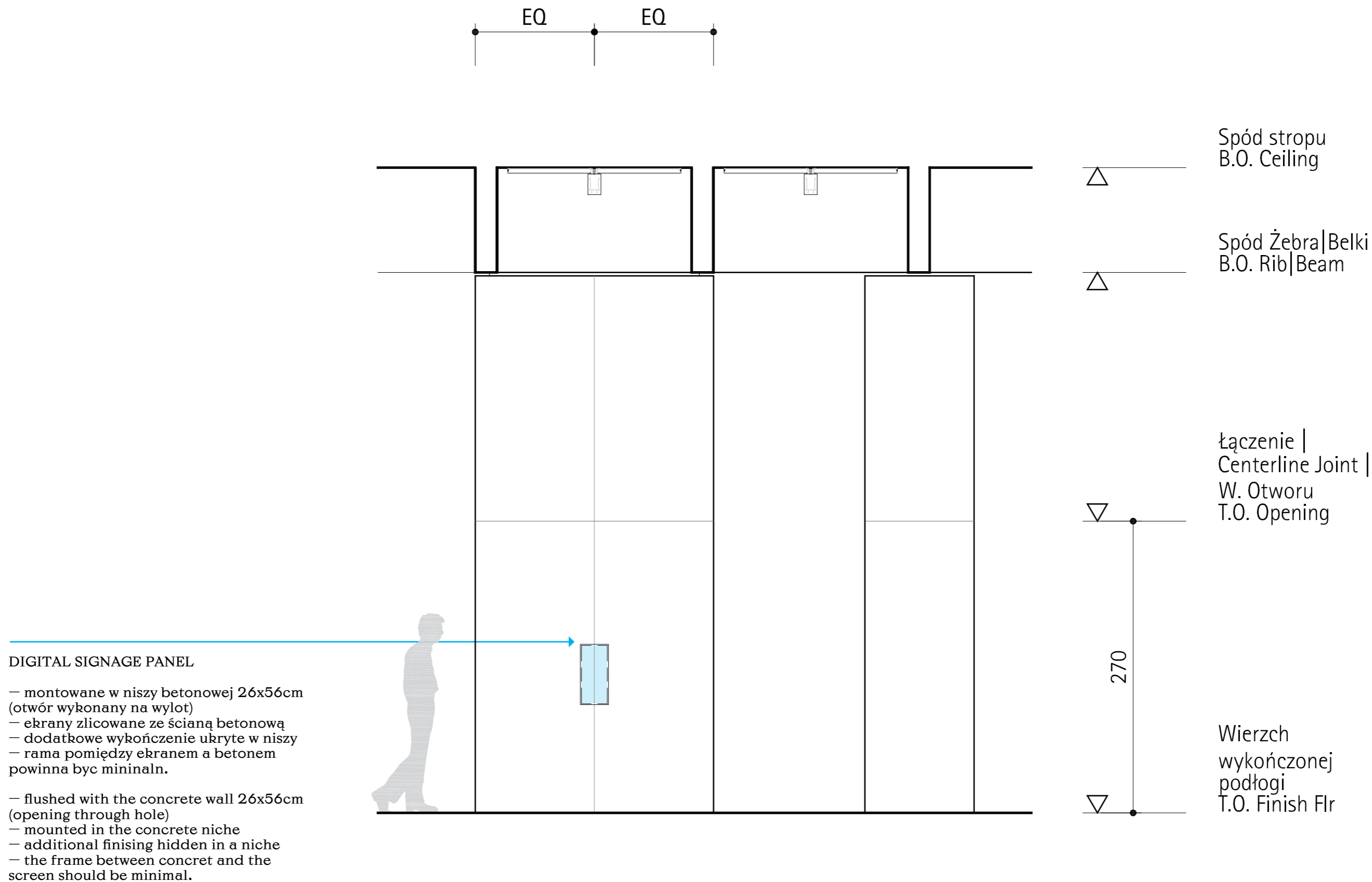

Muzeum Sztuki Nowoczesnej w Warszawie Auditorium
Digital Signage System

ELEVATION
Detail/close-up

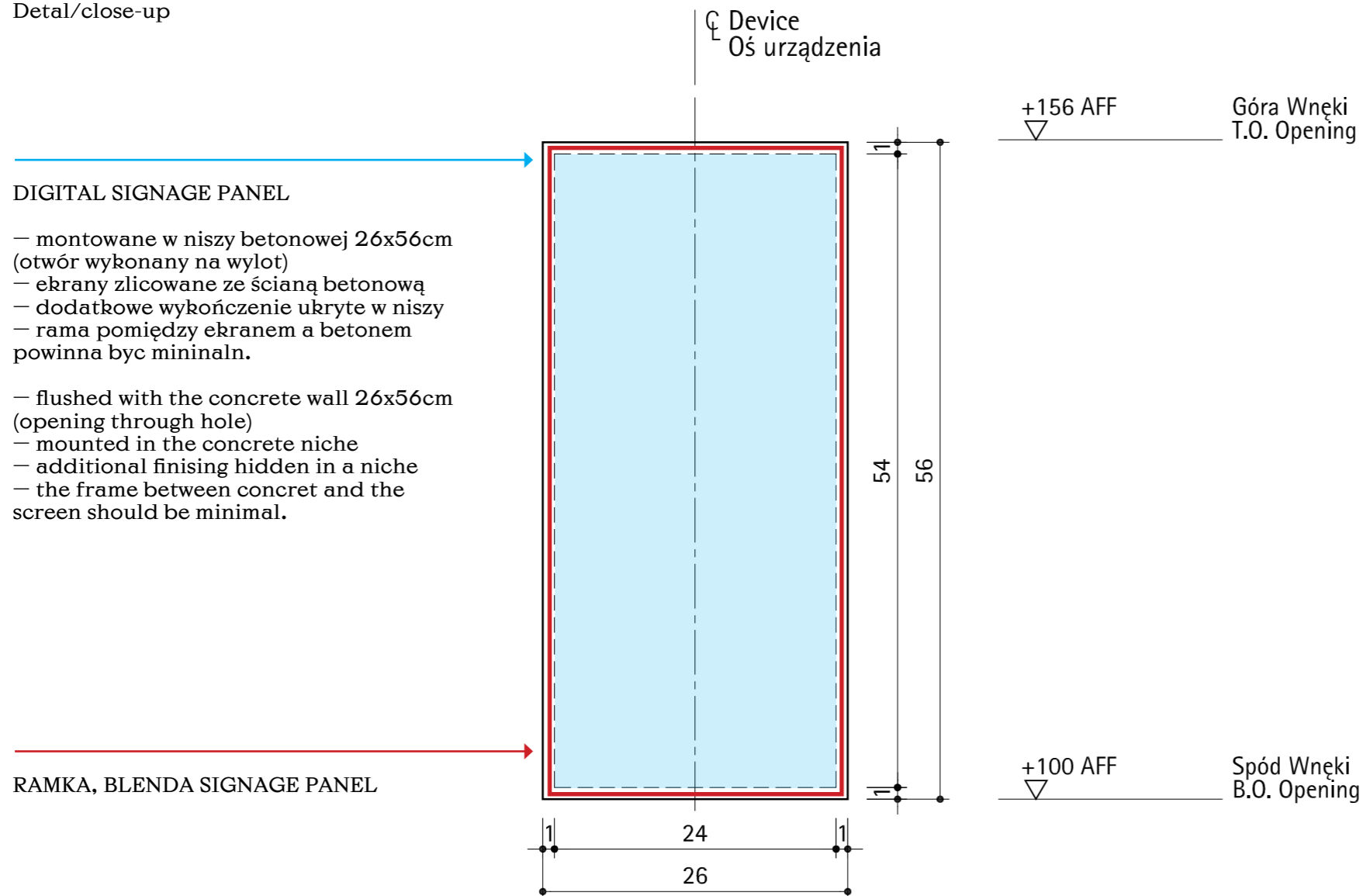

Muzeum Sztuki Nowoczesnej w Warszawie
Digital Signage System

Auditorium

CONSTRUCTION SITE
Auditorium

Gotowe prace budowlane.
Ready casted in concrete niches.



Muzeum Sztuki Nowoczesnej w Warszawie
Digital Signage System

Auditorium

CONSTRUCTION SITE
Auditorium

Gotowe prace budowlane.
Ready casted in concrete niches.



Muzeum Sztuki Nowoczesnej w Warszawie
Digital Signage System

Auditorium

GRAPHIC DESIGN CONCEPT
Koncept graficzny

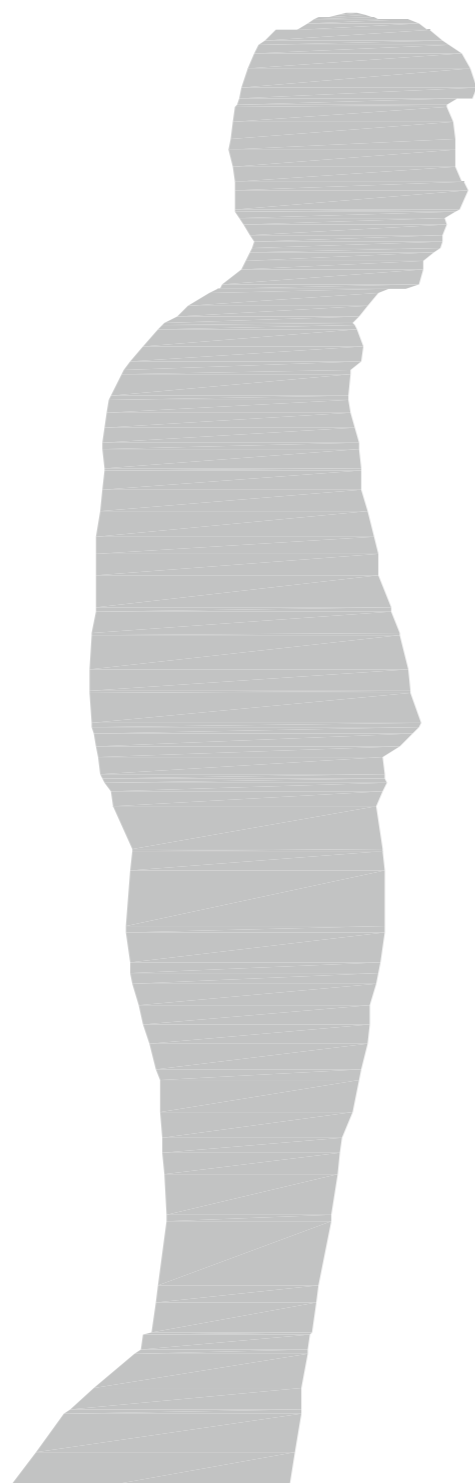

15 GRUDZIEŃ 2020
15th DECEMBER 2020

18:00 Nagroda Sztuki im. Marii Anto i Eby von Freytag-Loringhoven Wzręczona Nagrody II Edycji

6 pm Maria Anto And Elsa Von Freytag Loringhoven Art Prize Award Ceremony Of The 2nd Edition

PL Nagroda im. Marii Anto i Eby von Freytag-Loringhoven (Nagroda Anto & Freytag), została powołana przez Fundację Miejsce Sztuki w czasie trwania retrospektywnej wystawy Marii Anto w Zachęcie (listopad 2017 – luty 2018) w dniu Panelu Malarstwa zorganizowanego na zakończenie wystawy. Ma na celu wsparcie i docenienie wybitnych osiągnięć w dziedzinie sztuki współczesnej i obszarów brzoźnych, granicznych sztuk wizualnych, ale także promować w obszarze sztuki postaw i wartości dialogicznych na rzecz innych: szlachetność, obywatelstwo, wartości, nowoczesności, demokracji. W ubiegłym roku wyróżniono Adelina Cimochowicz, Katarzyna Górna i Carolee Schneemann.

EN The Maria Anto & Elsa von Freytag Art Prize was founded by the Foundation Place of Art (Fundacja Miejsce Sztuki) during the retrospective exhibition of Maria Anto in Zachęta National Gallery (November 2017 - February 2018) and on the day of the Panel of Painters (Panel Malarstwa), organized at the end of the exhibition and it aims to support and appreciate outstanding achievements in the field of contemporary art and the visual arts. In 2018 the prize was awarded to Adelina Cimochowicz, Katarzyna Górna i Carolee Schneemann.

DIGITAL SIGNAGE SYSTEM

Sala Edukacyjna/Classroom C

Muzeum Sztuki Nowoczesnej w Warszawie
Digital Signage System

Classroom C

ELEVATION
Widok z przodu/Front view

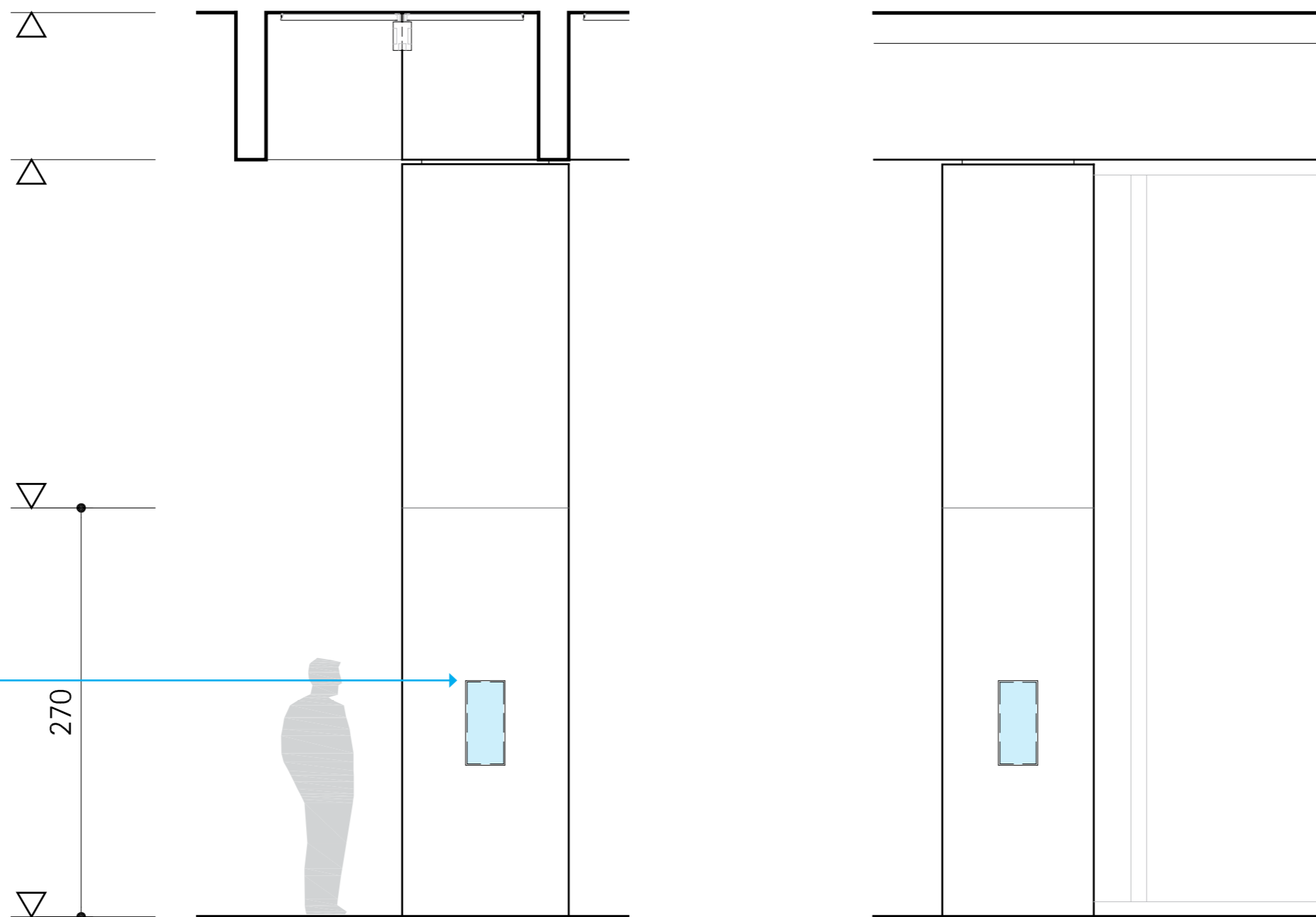

DIGITAL SIGNAGE PANEL

- montowane w niszy betonowej 26x56cm (otwór wykonany na wylot)
- ekrany zlicowane ze ścianą betonową
- dodatkowe wykończenie ukryte w niszy
- rama pomiędzy ekranem a betonem powinna być minimalna.

- flushed with the concrete wall 26x56cm (opening through hole)
- mounted in the concrete niche
- additional finishing hidden in a niche
- the frame between concrete and the screen should be minimal.

Muzeum Sztuki Nowoczesnej w Warszawie
Digital Signage System

Classroom C

ELEVATION
Detail/Close-up

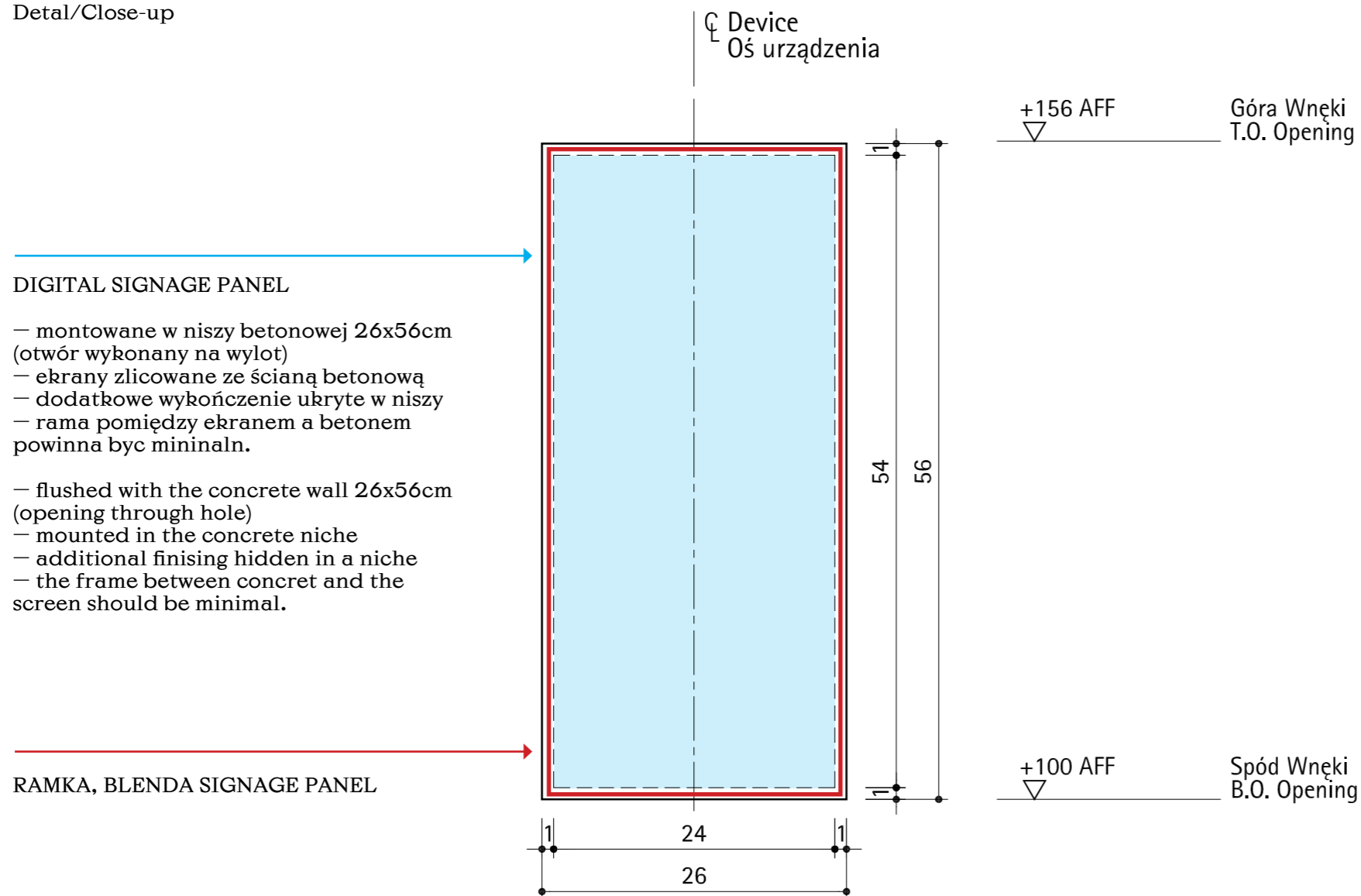

Muzeum Sztuki Nowoczesnej w Warszawie
Digital Signage System

Classroom C

GRAPHIC DESIGN CONCEPT
Koncept graficzny

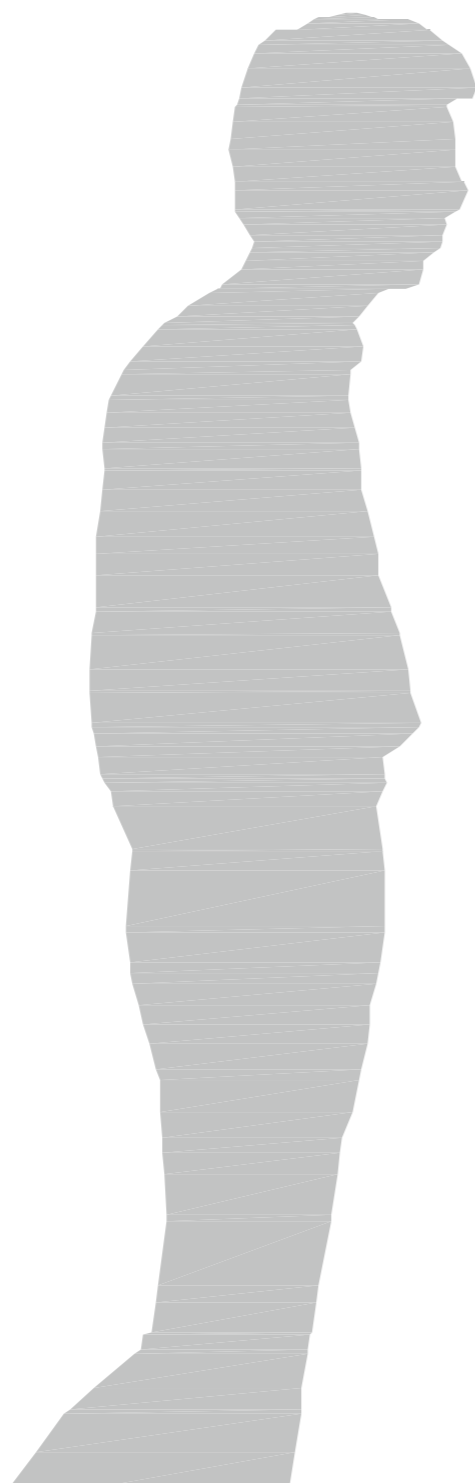

15 GRUDZIEŃ 2020
15th DECEMBER 2020



18:00 Nagroda Sztuki Im. Marii Anto i Elsy Von Freytag-Loringhoven Wzręcenie Nagrody II Edycji

6 pm Maria Anto And Elsa Von Freytag Loringhoven Art Prize Award Ceremony Of The 2nd Edition

PL Nagroda im. Marii Anto & Elsy von Freytag-Loringhoven (Nagroda Anto & Freytag), została powołana przez Fundację Maria Sztuki w czasie retrospektywnej wystawy Marii Anto w Zachęcie (listopad 2017 - luty 2018, w dniu Panelu Miłośnik, zorganizowanym na zakończenie wystawy. Ma na celu wsparcie i docenienie wybitnych osiągnięć w dziedzinie sztuki współczesnej i obszarów brzoźowych, granicznych sztuk wizualnych, ale także priorytet w sferze sztuki postawiającej kwestie etyczne, społeczne, polityczne, ekologiczne, wartości, konieczności demokracji. W ubiegłym roku wyróżniono Adelina Cimochowicz, Katarzynę Górniak i Carolee Schneemann.

EN The Maria Anto & Elsa von Freytag Art Prize was founded by the Foundation Place of Art (Fundacja Miejsca Sztuki) during the retrospective exhibition of Maria Anto's in Zachęta National Gallery (November 2017 - February 2018) and on the day of the Panel of Painters (Panel Miłośnik), organized at the end of the exhibition and it aims to support and appreciate outstanding achievements in the field of contemporary art and the visual arts. In 2018 the prize was awarded to Adelina Cimochowicz, Katarzyna Górniak & Carolee Schneemann.

DIGITAL SIGNAGE SYSTEM

Public lifts

Muzeum Sztuki Nowoczesnej w Warszawie
Digital Signage System

Public lifts

PLAN AND ELEVATION
Rzut z góry i widok z przodu

UWAGA:
Ekran będzie obecny w dwóch windach publicznych - jeden ekran na windę. W każdej windzie te same parametry.

PLEASE NOTE:
The screen will be present in two public lifts - one for each lift. The same parameters for each lift.

DIGITAL SIGNAGE PANEL

- ekran zamontowany i zlicowany z panelem ze stali nierdzewnej
- rama pomiędzy panelem ze stali nierdzewnej a ekran powinna być minimalna
- ekran powinien być zabezpieczony szkłem antyrefleksyjnym.

DIGITAL SIGNAGE PANEL

- mounted and flushed in the stainless steel lift panel
- the frame between stainless steel lift panel and the screen should be minimal
- the screen should be protected with anti-reflective glass.

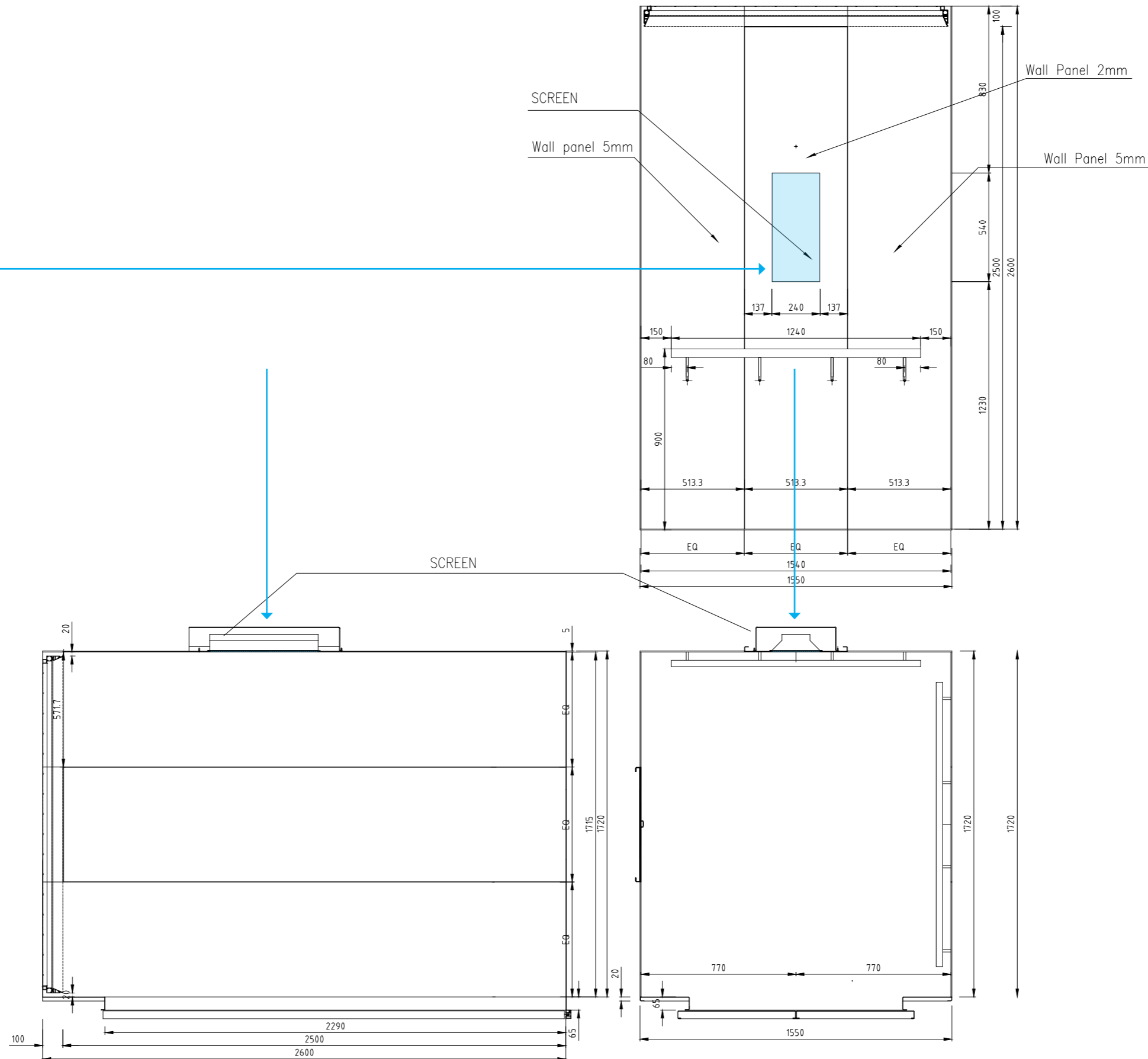

Muzeum Sztuki Nowoczesnej w Warszawie
 Digital Signage System

Public lifts

ELEVATION
 Detal/Close-up

UWAGA:
 Ekran będzie obecny w dwóch windach publicznych - jeden ekran na windę. W każdej windzie te same parametry.

PLEASE NOTE:
 The screen will be present in two public lifts - one for each lift. The same parameters for each lift.

DIGITAL SIGNAGE PANEL
 – ekran zamontowany i zlicowany z panelem ze stali nierdzewnej
 – rama pomiędzy panelem ze stali nierdzewnej a ekran powinna być minimalna
 – ekran powinien być zabezpieczony szkłem antyrefleksyjnym.

DIGITAL SIGNAGE PANEL
 – mounted and flushed in the stainless steel lift panel
 – the frame between stainless steel lift panel and the screen should be minimal
 – the screen should be protected with anti-reflective glass.

RAMKA, BLEND A SIGNAGE PANEL

