

MUZEUM SZTUKI NOWOCZESNEJ
w WARSZAWIE
ul. Pańska 3, 00-124 Warszawa
NIP: 525-234-18-32, REGON: 140187435
tel. 22 596 40 10 fax 22 596 40 22

Pieczęć Zamawiającego

**MUZEUM SZTUKI NOWOCZESNEJ W WARSZAWIE ZAPROSZENIE DO SKŁADANIA OFERT
W TRYBIE ART. 4D. UST. 1 PKT 2) USTAWY PRAWO ZAMÓWIEŃ PUBLICZNYCH
(Dz. U. z 2017 r. poz. 1579 i 2018, z 2018 r. poz. 1560, 1603, 1669, 1693 i 2215 oraz z 2019 r. poz. 53 i 730)
W oparciu o zapisy Regulaminu udzielania zamówień na dostawy i usługi z zakresu działalności kulturalnej w
Muzeum Sztuki Nowoczesnej w Warszawie**

OZNACZENIE POSTĘPOWANIA: 10/2019/ZK

Zamawiający - Muzeum Sztuki Nowoczesnej w Warszawie zwraca się do Państwa z zaproszeniem do składania ofert w postępowaniu pn.:

Dostawa elementów scenografii wystawy czasowej NIGDY WIĘCEJ

KOD CPV: 98390000-3

NAZWA I ADRES ZAMAWIAJĄCEGO: Muzeum Sztuki Nowoczesnej w Warszawie, ul. Pańska 3, 00-124 Warszawa.

I. OSOBY NADZORUJĄCE REALIZACJĘ ZAMÓWIENIA ZE STRONY ZAMAWIAJĄCEGO:

Szymon Jan Żydek – Producent wystawy z polecenia Joanny Mytkowskiej – Dyrektor Muzeum.

II. SZCZEGÓŁOWY OPIS PRZEDMIOTU ZAMÓWIENIA

1. Przedmiotem postępowania jest wykonanie i dostawa na rzecz Zamawiającego, zgodnie z zasadami współczesnej wiedzy technicznej i przepisami BHP elementów do wykonania scenografii do wystawy czasowej organizowanej przez Zamawiającego w terminie od 30.08.2019 do 11.11.2019 r. Przed dostawą Wykonawca zobowiązany jest do wykonania prototypu i przedstawienia go celem weryfikacji przez Zamawiającego.
2. Wykonanie i dostawa scenografii wystawy odbywa się według dostarczonego przez Zamawiającego projektu obejmującego zakres zamówienia. Zakres zamówienia stanowi Załącznik nr 1 do Zaproszenia do składania ofert.
3. W cenę zamówienia wliczone są:
 - 3.1 Wykonanie scenografii z własnych materiałów i z użyciem własnych zasobów ludzkich według zakresu zamówienia dostarczonego przez Zamawiającego;
 - 3.2 Dostawa za pomocą własnego sprzętu, materiałów i z użyciem własnych zasobów ludzkich wszystkich elementów do przestrzeni wystawienniczej w Pawilonie Zamawiającego mieszczącym się przy ul. Wybrzeże Kościuszkowskie 22, obejmująca załadunek, transport, rozładunek i montaż zgodnie z zakresem zamówienia dostarczonym przez Zamawiającego;
4. Obowiązki Wykonawcy zostały określone w Załączniku nr 1 do Zaproszenia do składania ofert.

5. Wszelkie koszty związane z wykonaniem zamówienia powinny być uwzględnione przez Wykonawcę w Ofercie. Zamawiający dokona oceny ofert przez porównanie kwot brutto zaoferowanych przez Wykonawców za wykonanie przedmiotu zamówienia.
6. Wykonawca ponosi pełną odpowiedzialność za usługi świadczone przez swoich pracowników, podwykonawców i osoby, którym powierzy wykonanie zamówienia.
7. Termin dostawy i montażu: 11.08.2019 r. do godz. 12:00.

III. WYMAGANIA ZWIĄZANE Z WYKONANIEM

1. O udzielenie zamówienia mogą ubiegać się Wykonawcy, którzy spełniają warunki, dotyczące:
 - a) posiadania uprawnień do wykonywania określonej działalności lub czynności, jeżeli przepisy szczególne nakładają obowiązek posiadania takich uprawnień zgodnie z wymaganiami zawartymi w opisie przedmiotu zamówienia;
 - b) posiadania niezbędnej wiedzy i doświadczenia oraz dysponowania potencjałem technicznym i osobami zdolnymi do wykonania zamówienia zgodnie z wymaganiami zawartymi w opisie przedmiotu zamówienia;
 - c) znajdowania się w sytuacji ekonomicznej i finansowej zapewniającej wykonanie zamówienia.
2. W celu potwierdzenia spełniania przez Wykonawcę warunków udziału w postępowaniu, Wykonawca złoży oświadczenie, którego wzór stanowi Załącznik nr 3 do Zaproszenia do składania ofert.

IV. OFERTĘ NALEŻY ZŁOŻYĆ W FORMIE I MIEJSCU I CZASIE:

1. *Oferta powinna być złożona na Formularzu Ofertowym, stanowiącym Załącznik nr 2 do Zaproszenia do składania ofert.*
2. Do oferty należy dołączyć oświadczenie o spełnianiu warunków udziału w postępowaniu (Załącznik nr 3).
3. Oferta powinna być złożona w formie skanu przesłanego na adres: zamowienia.publiczne@artmuseum.pl_lub w formie dokumentów złożonych w siedzibie Zamawiającego (recepcja) przy ul. Pańskiej 3, 00-124 Warszawa.
Termin złożenia oferty: do dn. 08.07.2019 r. do godziny 15:00. Termin uznaje się za zachowany, jeżeli oferta wpłynie przed upływem terminu do siedziby Zamawiającego.
4. Oferta oraz oświadczenie o spełnianiu warunków udziału w postępowaniu powinny być podpisane przez osobę/y uprawnioną/ą do reprezentowania Wykonawcy. Akceptujemy skan dokumentów podpisanych przez osoby uprawnione do reprezentowania Wykonawcy.

V. KRYTERIUM OCENY OFERT:

1. Wykonawca poda w Formularzu Ofertowym, całkowitą cenę oferty brutto za realizację przedmiotu zamówienia.
2. Podana cena musi obejmować wszystkie koszty realizacji zamówienia z uwzględnieniem wszystkich opłat i podatków (także od towarów i usług 23%).
3. Cena musi być podana w złotych polskich.
4. Przy wyborze najkorzystniejszej oferty Zamawiający będzie kierować się następującymi kryteriami oraz w następujący sposób będzie oceniać oferty w poszczególnych kryteriach:
Kryterium - Cena 100%
5. Podstawą oceny oferty będzie zaoferowana przez Wykonawcę całkowita kwota brutto za wykonanie i dostawę elementów drewnianych do wykonania scenografii.

6. Maksymalną ilość punktów, która może być przyznana w tym kryterium to 100 pkt. Otrzyma ją oferta z najniższą ceną brutto, a każda następna odpowiednio mniej zgodnie ze wzorem:

$$\frac{\text{cena najniższa}}{\text{cena badanej oferty}} \times 100 = \text{Liczba punktów oferty}$$

7. Ocena będzie dokonana z dokładnością do dwóch miejsc po przecinku.

8. Zamawiający udzieli zamówienia temu Wykonawcy, którego oferta nie zostanie odrzucona i uzyska największą ilość punktów w kryterium „cena”.

9. Zamawiający zastrzega sobie możliwość unieważnienia niniejszego postępowania, jeśli kwota najniższej oferty będzie przekraczała środki, które przeznaczył na realizację przedmiotu zamówienia.

W razie wątpliwości, pytania proszę kierować do: zamowienia.publiczne@artmuseum.pl;

tel. (22) 596 40 13

VI. OFERTY ZŁOŻONE PO TERMINIE WSKAZANYM W PKT. V NIE ZOSTANĄ ROZPATRZONE.

VII. INFORMACJA O PRZETWARZANIU I OCHRONIE DANYCH OSOBOWYCH:

Zamawiający informuje, że: zgodnie z art. 13 ust. 1 i 2 rozporządzenia Parlamentu Europejskiego i Rady (UE) 2016/679 z dnia 27 kwietnia 2016 r. w sprawie ochrony osób fizycznych w związku z przetwarzaniem danych osobowych i w sprawie swobodnego przepływu takich danych oraz uchylenia dyrektywy 95/46/WE (ogólne rozporządzenie o ochronie danych) (Dz. Urz. UE L 119 z 04.05.2016, str. 1), dalej „RODO”,

- administratorem Pani/Pana danych osobowych jest Muzeum Sztuki Nowoczesnej w Warszawie, ul. Pańska3, 00-124 Warszawa, adres e-mail: info@artmuseum.pl; tel. 22 596 40 10;

- inspektorem ochrony danych osobowych w Muzeum Sztuki Nowoczesnej w Warszawie jest Pani Agnieszka Kosela, adres e-mail: iodo@artmuseum.pl, tel. 22 596 40 11;

- Pani/Pana dane osobowe przetwarzane będą na podstawie art. 6 ust. 1 lit. c RODO w celu związanym z postępowaniem o udzielenie niniejszego zamówienia publicznego: W TRYBIE ART. 4D. UST. 1 PKT 2) USTAWY PRAWO ZAMÓWIEŃ PUBLICZNYCH (Dz. U. z 2018 r. poz. 1986 z późn. zm.)

- odbiorcami Pani/Pana danych osobowych będą osoby lub podmioty, którym udostępniona zostanie dokumentacja postępowania w oparciu o art. 8 oraz art. 96 ust. 3 ustawy z dnia 29 stycznia 2004 r. – Prawo zamówień publicznych (Dz. U. z 2018 r. poz. 1986 z późn. zm.), dalej „ustawa Pzp”;

- Pani/Pana dane osobowe będą przechowywane, zgodnie z art. 97 ust. 1 ustawy Pzp, przez okres 4 lat od dnia zakończenia postępowania o udzielenie zamówienia, a jeżeli czas trwania umowy przekracza 4 lata, okres przechowywania obejmuje cały czas trwania umowy;

- obowiązek podania przez Panią/Pana danych osobowych bezpośrednio Pani/Pana dotyczących jest wymogiem ustawowym określonym w przepisach ustawy Pzp, związanym z udziałem w postępowaniu o udzielenie zamówienia publicznego; konsekwencje niepodania określonych danych wynikają z ustawy Pzp;

- w odniesieniu do Pani/Pana danych osobowych decyzje nie będą podejmowane w sposób zautomatyzowany, stosowanie do art. 22 RODO;

- posiada Pani/Pan:

– na podstawie art. 15 RODO prawo dostępu do danych osobowych Pani/Pana dotyczących;

– na podstawie art. 16 RODO prawo do sprostowania Pani/Pana danych osobowych (skorzystanie z prawa do sprostowania nie może skutkować zmianą wyniku postępowania);

– o udzielenie zamówienia publicznego ani zmianą postanowień umowy w zakresie niezgodnym z ustawą Pzp oraz nie może naruszać integralności protokołu oraz jego załączników.

– na podstawie art. 18 RODO prawo żądania od administratora ograniczenia przetwarzania danych osobowych z zastrzeżeniem przypadków, o których mowa w art. 18 ust. 2 RODO (prawo do ograniczenia przetwarzania nie ma zastosowania w odniesieniu do przechowywania, w celu zapewnienia korzystania ze środków ochrony prawnej lub w celu ochrony praw innej osoby fizycznej lub prawnej, lub z uwagi na

ważne względy interesu publicznego Unii Europejskiej lub państwa członkowskiego.);

– prawo do wniesienia skargi do Prezesa Urzędu Ochrony Danych Osobowych, gdy uzna Pani/Pan, że przetwarzanie danych osobowych Pani/Pana dotyczących narusza przepisy RODO;

- nie przysługuje Pani/Panu:

– w związku z art. 17 ust. 3 lit. b, d lub e RODO prawo do usunięcia danych osobowych;

– prawo do przenoszenia danych osobowych, o którym mowa w art. 20 RODO;

4 – na podstawie art. 21 RODO prawo sprzeciwu, wobec przetwarzania danych osobowych, gdyż podstawą prawną przetwarzania Pani/Pana danych osobowych jest art. 6 ust. 1 lit. c RODO.

VIII. ISTOTNE POSTANOWIENIA UMOWY

UMOWA

Zawarta w dniu .../...../2019 r. w Warszawie pomiędzy:

(A) Muzeum Sztuki Nowoczesnej w Warszawie, 00-124 Warszawa, ul. Pańska 3, wpisanym do Rejestru Instytucji Kultury prowadzonego przez Ministra Kultury i Dziedzictwa Narodowego pod numerem 58/2005, REGON: 140187435, NIP: 5252341832, reprezentowanym przez zwanym dalej „Zamawiającym”,
a

(B), z siedzibą przy ul., wpisana do CEIDG/Krajowego Rejestru Sądowego w, pod numerem KRS: NIP:, REGON: reprezentowanym przez zwanym dalej „Wykonawcą”,

zwanymi dalej łącznie „Stronami”.

Umowa zostaje zawarta na podstawie art. 4D. ust. 1 pkt 2) ustawy z dnia 29 stycznia 2004 r. Prawo zamówień publicznych (Dz. U. z 2017 r. poz. 1579 i 2018, z 2018 r. poz. 1560, 1603, 1669, 1693 i 2215 oraz z 2019 r. poz. 53 i 730) o następującej treści:

§ 1 Przedmiot umowy

1. Przedmiotem postępowania jest wykonanie i dostawa na rzecz Zamawiającego, zgodnie z zasadami współczesnej wiedzy technicznej i przepisami BHP elementów drewnianych do wykonania scenografii do wystawy czasowej NIGDY WIĘCEJ organizowanej przez Zamawiającego w terminie od 30.08.2019 do 11.11.2019 r. Przed dostawą Wykonawca zobowiązany jest do wykonania prototypu i przedstawienia go celem weryfikacji przez Zamawiającego.

2. Wykonanie i dostawa scenografii wystawy odbywa się według dostarczonego przez Zamawiającego projektu obejmującego zakres zamówienia. Zakres zamówienia stanowi Załącznik nr 1 do Umowy.

3. W cenę zamówienia wliczone są:

- 1) Wykonanie scenografii z własnych materiałów i z użyciem własnych zasobów ludzkich według zakresu zamówienia dostarczonego przez Zamawiającego;
- 2) Dostawa za pomocą własnego sprzętu, materiałów i z użyciem własnych zasobów ludzkich wszystkich elementów do przestrzeni wystawienniczej w Pawilonie Zamawiającego mieszczącym się przy ul. Wybrzeże Kościuszkowskie 22, obejmująca załadunek, transport, rozładunek i montaż zgodnie z zakresem zamówienia dostarczonym przez Zamawiającego;

§ 2 Termin i odbiory

1. Wykonawca zobowiązuje się wykonać, dostarczyć i zmontować scenografię do w terminie do 11.08.2019 roku do godz. 12:00. Wykonanie czynności zostanie potwierdzone protokołem.
2. Fakt przyjęcia przedmiotu umowy przez Zamawiającego zostanie potwierdzony protokołem odbioru podpisanym bez uwag przez Zamawiającego i Wykonawcę – przygotowanie protokołu spoczywa na Wykonawcy.
3. Jeżeli przedmiot umowy będzie miał wady, Zamawiający może żądać ich usunięcia, wyznaczając w tym celu Wykonawcy odpowiedni termin z zagrożeniem, że po bezskutecznym upływie wyznaczonego terminu nie przyjmie naprawy.
4. Gdy wady w przedmiocie umowy usunąć się nie dadzą albo gdy z okoliczności wynika, że Wykonawca nie zdoła ich usunąć w czasie odpowiednim, Zamawiający może od umowy odstąpić, jeżeli wady są istotne; jeżeli wady nie są istotne, Zamawiający może żądać obniżenia wynagrodzenia w odpowiednim stosunku. To samo dotyczy wypadku, gdy Wykonawca nie usunął wad w terminie wyznaczonym przez Zamawiającego.

§ 3 Oświadczenia Wykonawcy

Wykonawca oświadcza, że:

- 1) posiada uprawnienia do wykonywania czynności objętych zakresem niniejszej umowy;
- 2) posiada niezbędną wiedzę, doświadczenie i potencjał techniczny w zakresie koniecznym do prawidłowego wykonania czynności objętych zakresem niniejszej umowy;
- 3) dysponuje odpowiednim potencjałem technicznym oraz osobami zdolnymi do wykonania przedmiotu zamówienia,
- 4) przedmiot zamówienia wykonuje w ramach prowadzonej działalności gospodarczej.

§ 4 Współdziałanie Stron

1. Zamawiający będzie współpracował z Wykonawcą, przekazując mu dane i informacje niezbędne do wykonania niniejszej umowy, a Wykonawca będzie regularnie informował Zamawiającego o wynikach swoich działań.
2. W ramach współpracy Zamawiający udostępni Wykonawcy informacje niezbędne dla prawidłowego wykonania przedmiotu umowy.

§ 5 Wynagrodzenie

1. Z tytułu należytego wykonania niniejszej Umowy Zamawiający zapłaci Wykonawcy łączne wynagrodzenie w kwocie netto zł (słownie:), brutto zł (słownie:) (dalej „Wynagrodzenie”).
2. Wskazana w ust. 1 cena jest ceną ostateczną, zawierającą zapłatę za przedmiot umowy oraz wszelkie inne koszty związane z jego realizacją w szczególności podatek od towarów i usług, koszty dostarczenia do Zamawiającego, oraz wszystkie inne koszty pochodne.
3. Wynagrodzenie, będzie płatne, na podstawie faktury wystawionej przez Wykonawcę.
4. Wynagrodzenie będzie płatne na rachunek bankowy wskazany przez Wykonawcę na fakturze w terminie 21 dni od dnia złożenia Zamawiającemu prawidłowo wystawionej faktury.
5. Podstawą wystawienia faktury jest podpisanie bez uwag protokołu odbioru, o którym mowa w § 2 ust. 2 Umowy.
6. Za dzień zapłaty uważany będzie dzień obciążenia rachunku Zamawiającego kwotą wynagrodzenia.
7. Wykonawca nie jest uprawniony do dokonania cesji wierzytelności wynikających z Umowy bez pisemnej zgody Zamawiającego.

§ 6 Gwarancja i rękojmia

1. Z chwilą podpisania protokołu odbioru Wykonawca udziela Zamawiającemu gwarancji i rękojmi na okres 12 miesięcy.
2. W razie stwierdzenia w okresie trwania gwarancji lub rękojmi istnienia wad w przedmiocie umowy Zamawiający będzie uprawniony do żądania od Wykonawcy poprawienia wadliwie wykonanego projektu i usunięcia stwierdzonych wad w terminie wskazanym przez Zamawiającego, nie krótszym niż 3 dni.
3. Jeżeli Wykonawca nie usunie zgłaszanych wad w terminie wskazanym w ust. 2 Zamawiający może według własnego uznania żądać obniżenia ceny za realizację przedmiotu w takim stosunku, w jakim wartość przedmiotu umowy wolnego od wad pozostaje do wartości przedmiotu umowy obliczonej z uwzględnieniem istniejących wad lub w tym zakresie od Umowy odstąpić.
4. Zamawiający zobowiązany jest niezwłocznie zawiadomić na piśmie Wykonawcę o każdej dostrzeżonej usterce lub wadzie niezwłocznie po jej wykryciu.
5. Strony mogą uzgodnić, że wady usunie Zamawiający w zastępstwie Wykonawcy na koszt Wykonawcy.
6. Usunięcie wad powinno być stwierdzone protokolarnie.

7. Wykonawca nie może odmówić usunięcia wad bez względu na wysokość związanych z tym kosztów. Jeżeli koszt usunięcia usterek lub wad byłby niewspółmierny do efektów uzyskanych w następstwie usunięcia wad, poczytuje się, że wady nie nadają się do usunięcia. W takim przypadku stosuje się przepis ust. 3.
8. Zamawiający może usunąć w zastępstwie Wykonawcy i na jego koszt wady nieusunięte w wyznaczonym terminie, obciążając Wykonawcę kosztami usunięcia usterek lub wad oraz kosztami ewentualnych szkód.
9. Wykonywanie uprawnień z gwarancji nie wyłącza uprawnień Zamawiającego do wykonywania uprawnień z rękjmi.

§ 7 Odstąpienie od umowy, rozwiązanie umowy

1. Zamawiający może odstąpić od Umowy, jeżeli wystąpi istotna zmiana okoliczności powodująca, że wykonanie Umowy nie leży w interesie publicznym, czego nie można było przewidzieć w chwili zawarcia umowy, w terminie 30 dni kalendarzowych od powzięcia wiadomości o tych okolicznościach. W takim wypadku Wykonawca może żądać jedynie wynagrodzenia należnego mu z tytułu wykonania części Umowy.
2. Zamawiającemu przysługuje prawo do odstąpienia od Umowy (w całości lub w części) w terminie do 30 dni licząc od dnia zaistnienia przesłanki do odstąpienia, jeżeli Wykonawca z powodów leżących po jego stronie, pomimo wezwania z jednoczesnym wyznaczeniem dodatkowego nie krótszego niż 3 dni terminu przez Zamawiającego, nie wykonuje postanowień Umowy lub wykonuje je w sposób nienależyty, w szczególności w razie:
 - 1) Opóźnienia w zrealizowaniu przedmiotu umowy względem terminu, o którym mowa w § 2 ust. 1 umowy o co najmniej 7 dni,
 - 2) Wykonawca, mimo dodatkowego wezwania ze strony Zamawiającego nie przystąpi do realizacji zamówienia albo przerwie realizację zamówienia i przerwa ta trwa dłużej niż 2 dni kalendarzowe;
3. Odstąpienie od umowy lub jej rozwiązanie przez którąkolwiek ze Stron, nie powoduje utraty prawa Zamawiającego do naliczenia kar umownych.
4. Zapisy powyższe nie ograniczają możliwości odstąpienia od umowy lub jej rozwiązania na zasadach ogólnych wynikających z Kodeksu cywilnego.

§ 8 Kary umowne

1. W przypadku odstąpienia od Umowy/rozwiązania umowy przez Zamawiającego z przyczyn leżących po stronie Wykonawcy, w szczególności w przypadku niezgodnego z niniejszą Umową lub nienależytego wykonania przez Wykonawcę przedmiotu umowy określonego w § 1, Wykonawca zapłaci Zamawiającemu karę umowną w wysokości 20% łącznego wynagrodzenia brutto określonego w § 5 ust. 1 niniejszej umowy.
2. W przypadku odstąpienia od Umowy/rozwiązania umowy przez Wykonawcę z przyczyn leżących po stronie Zamawiającego, w szczególności w przypadku niezgodnego z niniejszą Umową lub nienależytego wykonania przez Wykonawcę przedmiotu umowy określonego w § 1, Zamawiający zapłaci Wykonawcy karę umowną w wysokości 20% łącznego wynagrodzenia brutto określonego w § 5 ust. 1 niniejszej umowy.
3. W przypadku opóźnienia względem terminu, o którym mowa w § 2 ust. 1 niniejszej umowy, Wykonawca zapłaci Zamawiającemu karę umowną w wysokości 0,5% wynagrodzenia brutto określonego w § 5 ust. 1 niniejszej umowy za każdy rozpoczęty dzień opóźnienia terminu. Maksymalnie do 5% wartości umowy.
4. Kary umowne będą potrącane w pierwszej kolejności z wynagrodzenia należnego Wykonawcy, na co Wykonawca wyraża zgodę i do czego upoważnia Zamawiającego bez potrzeby uzyskania pisemnego potwierdzenia.
5. Kary umowne naliczane są niezależnie od siebie.

6. Zamawiający zastrzega sobie możliwość dochodzenia na zasadach ogólnych odszkodowania przewyższającego ustalone powyżej kary umowne.

§ 9 Postanowienia końcowe

1. Osobą wyznaczoną ze strony Zamawiającego do uzgodnień, koordynowania oraz odbioru przedmiotu Umowy jest:; e-mail:..... tel:
2. Osobą wyznaczoną ze strony Wykonawcy do uzgodnień, koordynowania i przekazania przedmiotu Umowy jest: e-mail:..... tel:
3. Strony zobowiązują się do wzajemnego informowania o wszelkich zmianach danych, które mogą wpływać na wystawianie faktur, ich księgowanie i rozliczanie dla celów podatkowych, takich jak nazwa firmy, adres, numer konta, numer NIP itp. Zmiana tych danych, jak również zmiana osób kontaktowych określonych w ust. 1 oraz 2 nie stanowi zmiany treści Umowy.
4. Wszelkie spory wynikające z Umowy będą rozpatrywane według prawa polskiego, przez sąd właściwy miejscowo dla siedziby Zamawiającego.
5. W sprawach nieuregulowanych Umową stosuje się przepisy Kodeksu cywilnego.
6. Umowę sporządzono w dwóch jednobrzmiących egzemplarzach po jednym dla każdej ze Stron.

W imieniu Zamawiającego

W imieniu Wykonawcy

.....

.....

Zatwierdzam

Warszawa, ²...07.2019 r.

(miejscowość, data)

Małgorzata Lawrowska-Von Thadden

.....
Pełnomocnik ds. realizacji umowy

Załącznik nr 1 – Projekt – zakres zamówienia

Załącznik nr 2 – Formularz Ofertowy

Załącznik nr 3 – Oświadczenie wykonawcy

Załącznik 1 do ogłoszenia nr 10/2019/ZK

EKSPOZYTORZY WOLNOSTOJĄCE 34 SZTUKI

- 1) Podstawa wykonana z surowej blachy stalowej (stal węglowa) o grubości 10 mm
- 2) Nogi wykonane z surowego drewna konstrukcyjnego C24 (świerk) o przekroju 45 x 70 mm
- 3) Łączenie podstawy i nóg rozrysowano w postaci Detalu 1
- 4) Plecy wykonane z surowej płyty MDF o grubości 10 mm
- 5) Oferta musi zawierać koszty dostawy i rozładunku pod adresem Wybrzeże Kościuszkowskie 22 w Warszawie
- 6) Termin dostawy: 11 sierpnia 2019 roku godz. 12.00

Uwaga: przed produkcją wszystkich ekspozytorów wykonawca zobowiązany jest do wykonania prototypu

Rysunek koncepcyjny ekspozytora : widok z przodu i ukosa



Widok wystawy

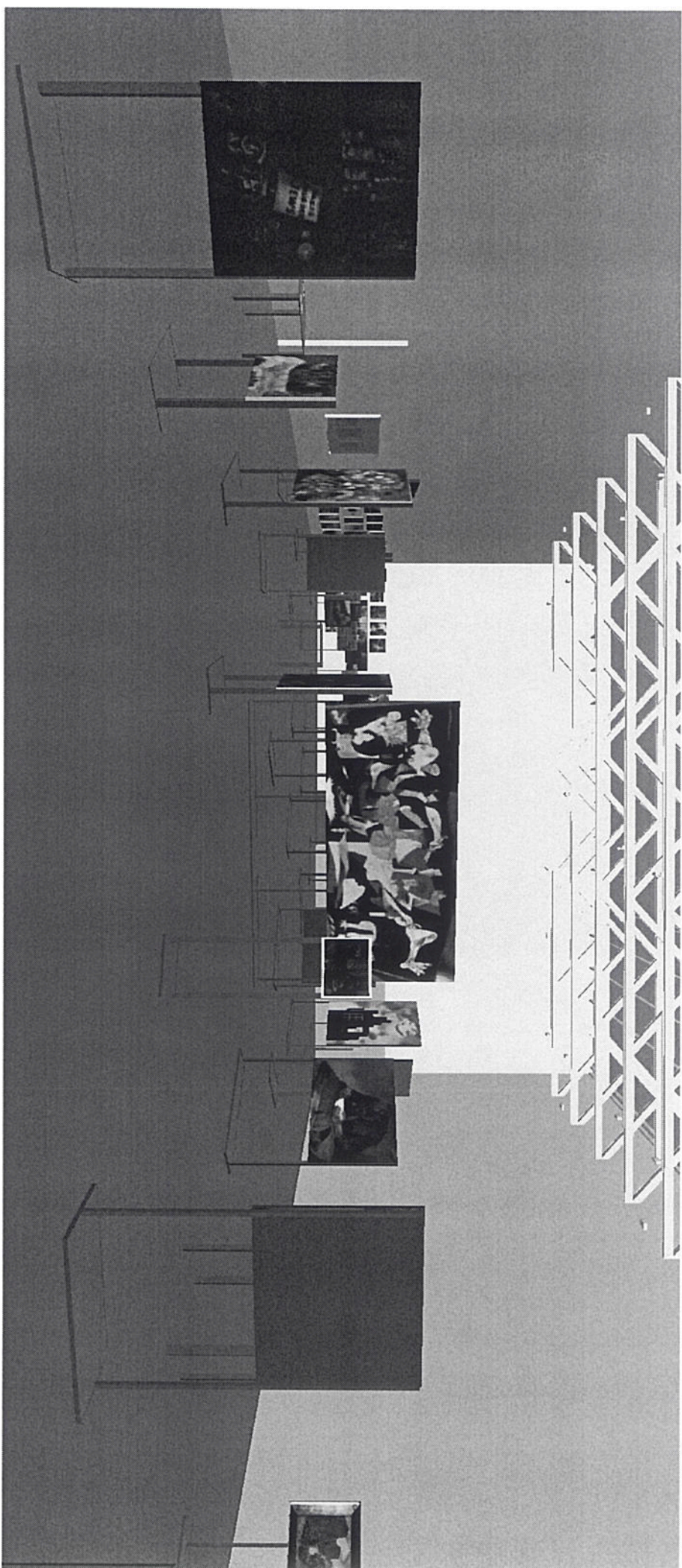

Detal 1 : połączenia podstawy i nóg ekspozytora

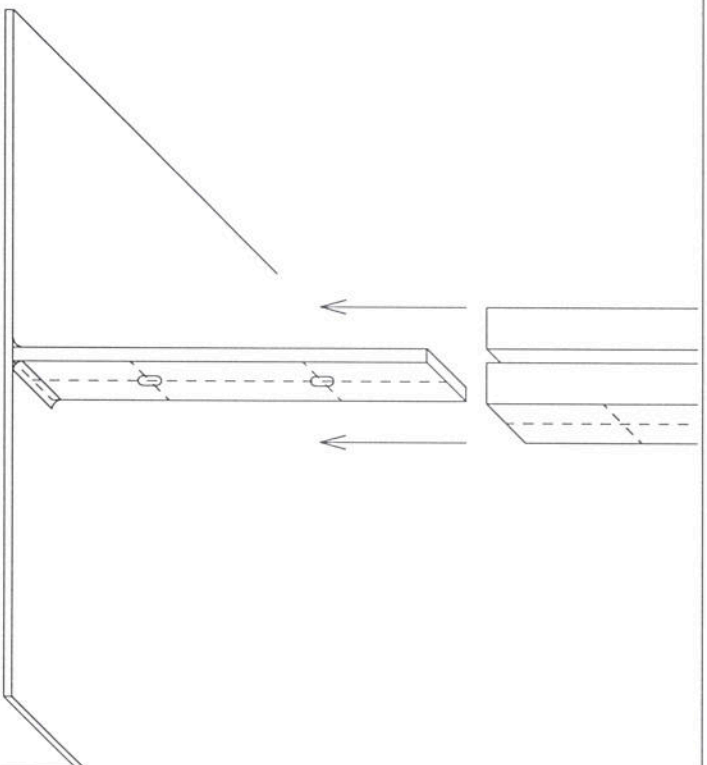
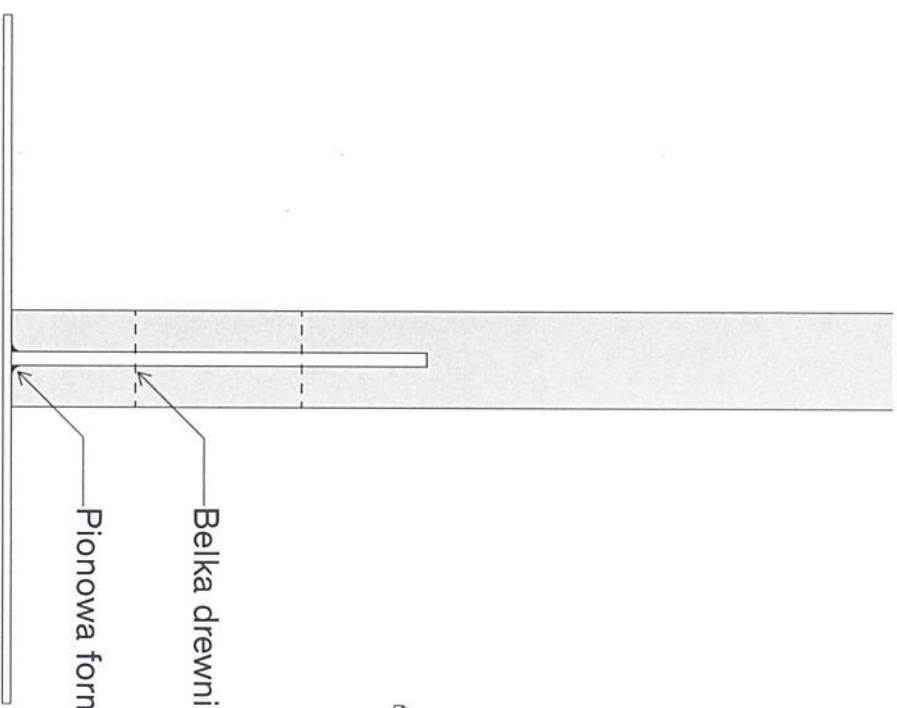
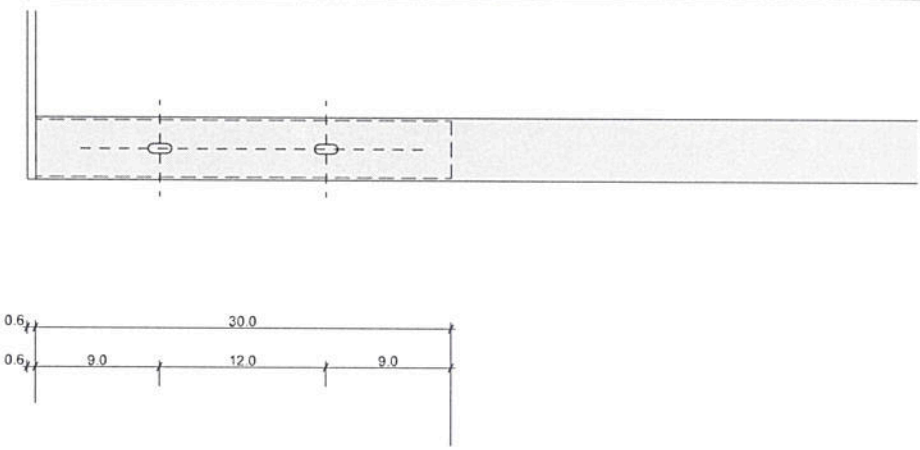

Belka drewniana łączona dwoma wkrętami

Pionowa formatka stalow przyspawana do stalowej podstawy

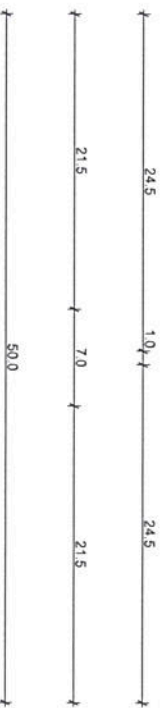

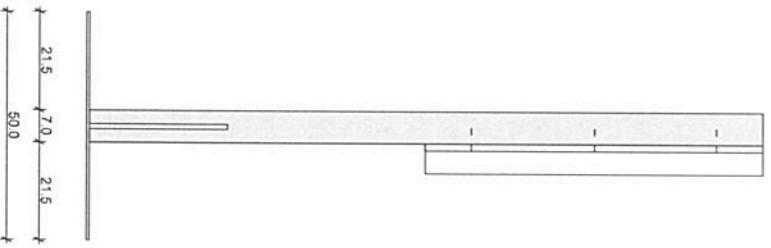
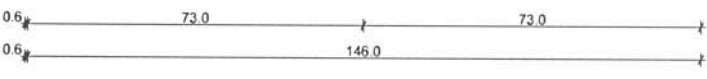
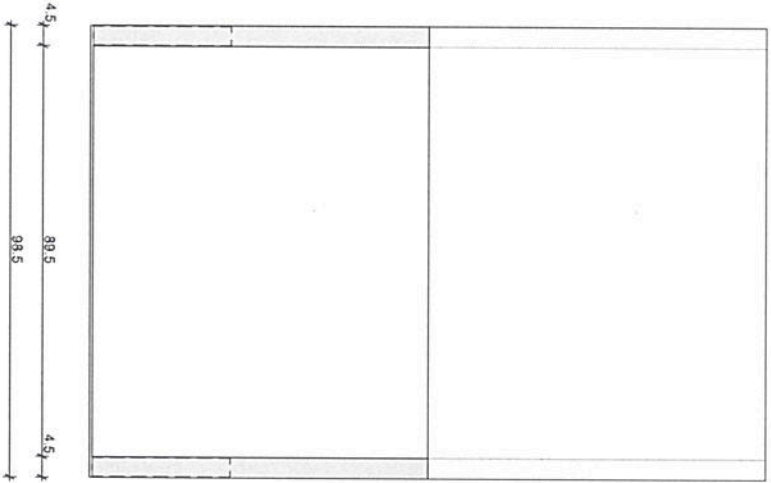

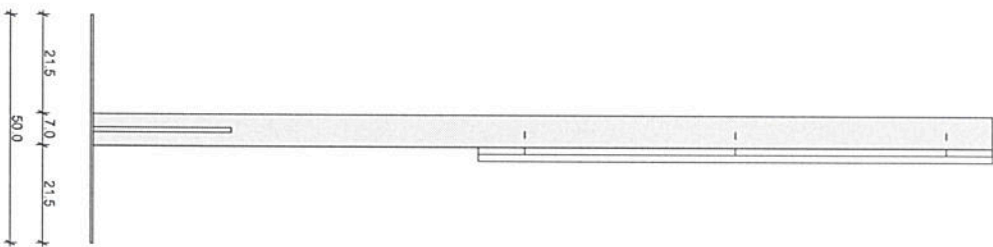
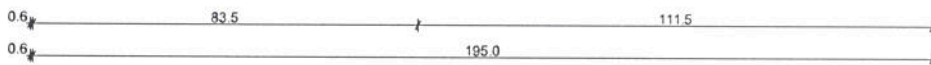
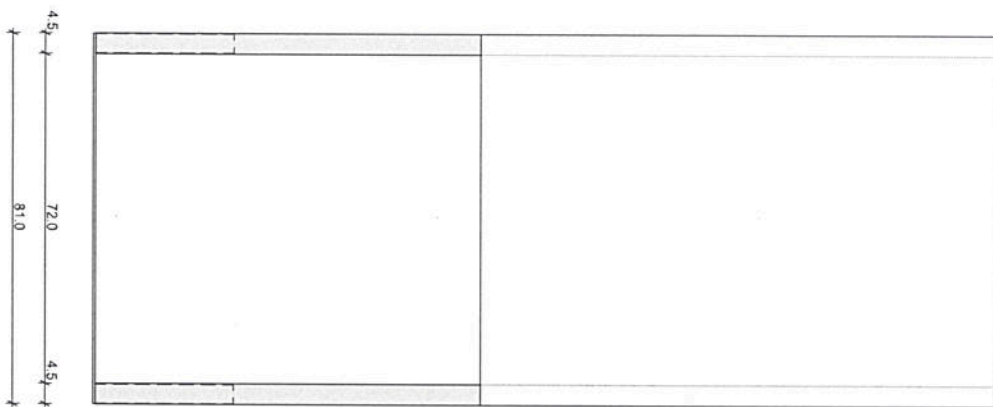

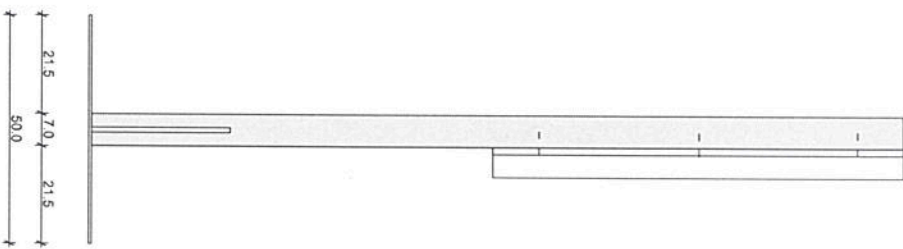
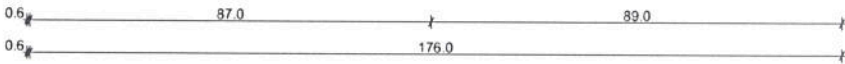
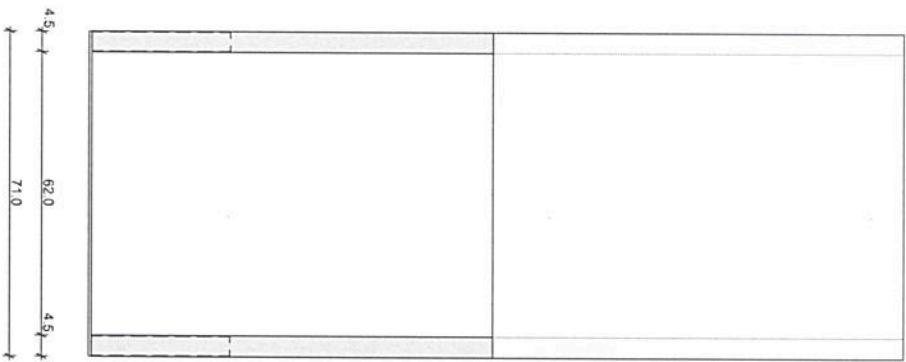

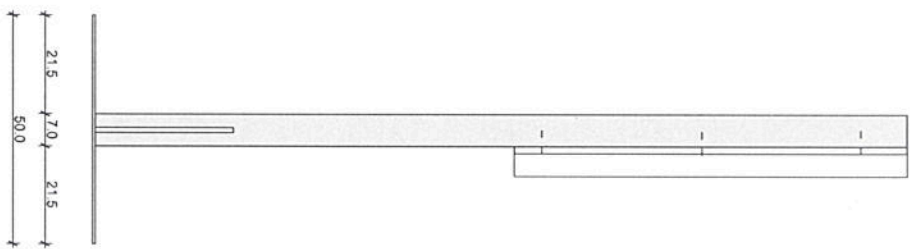
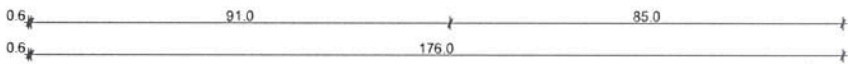
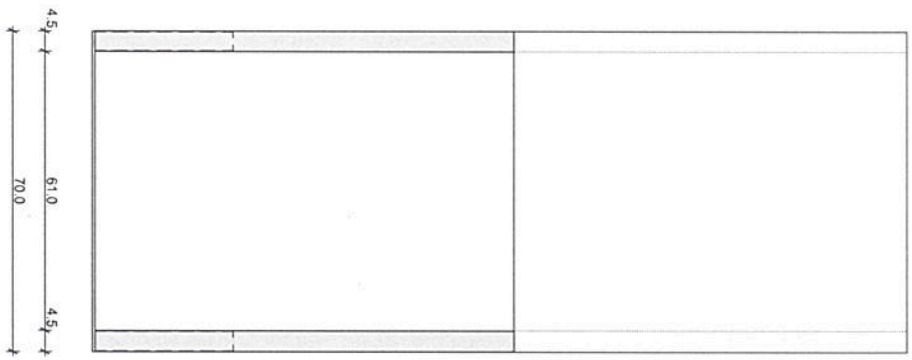

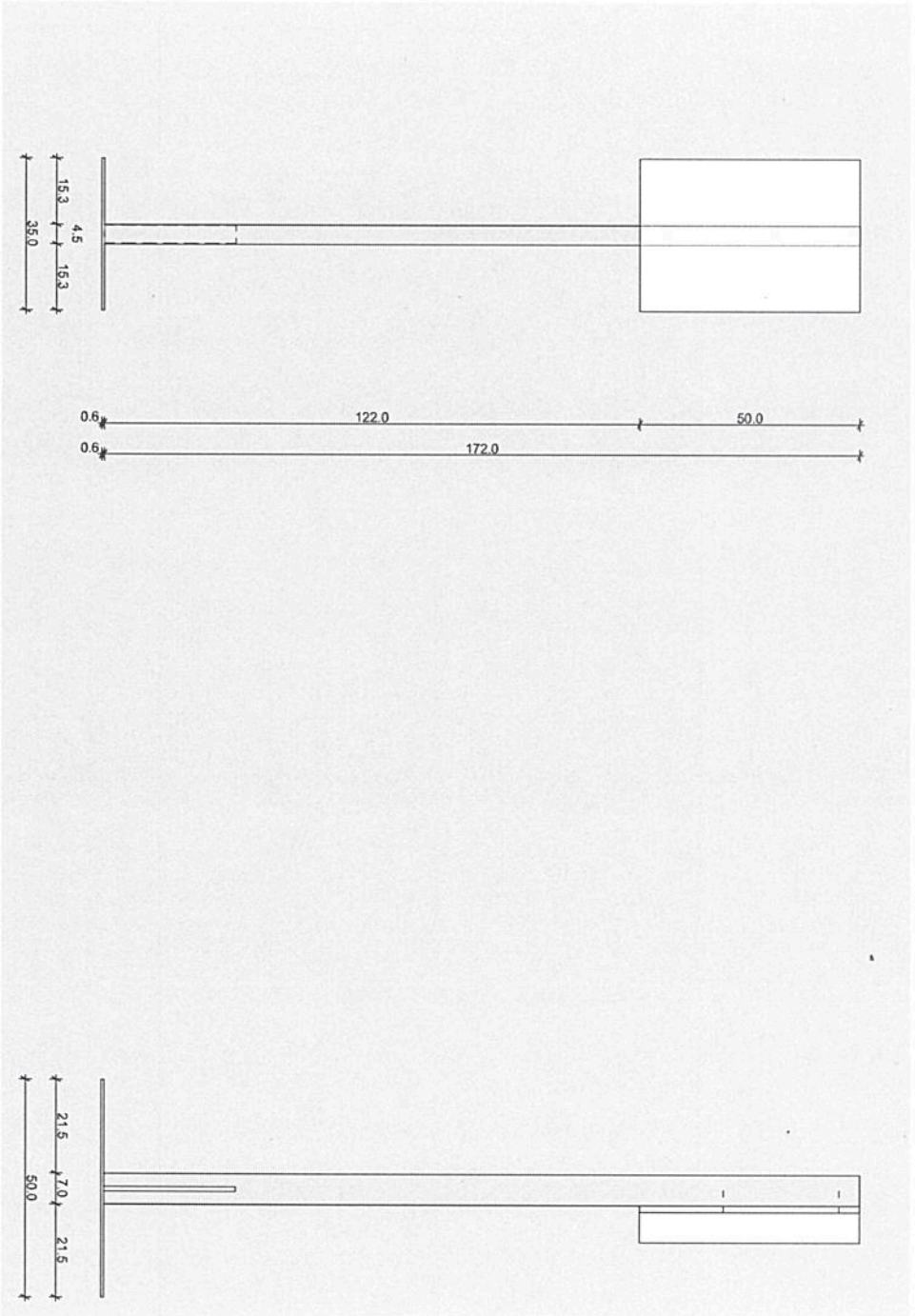

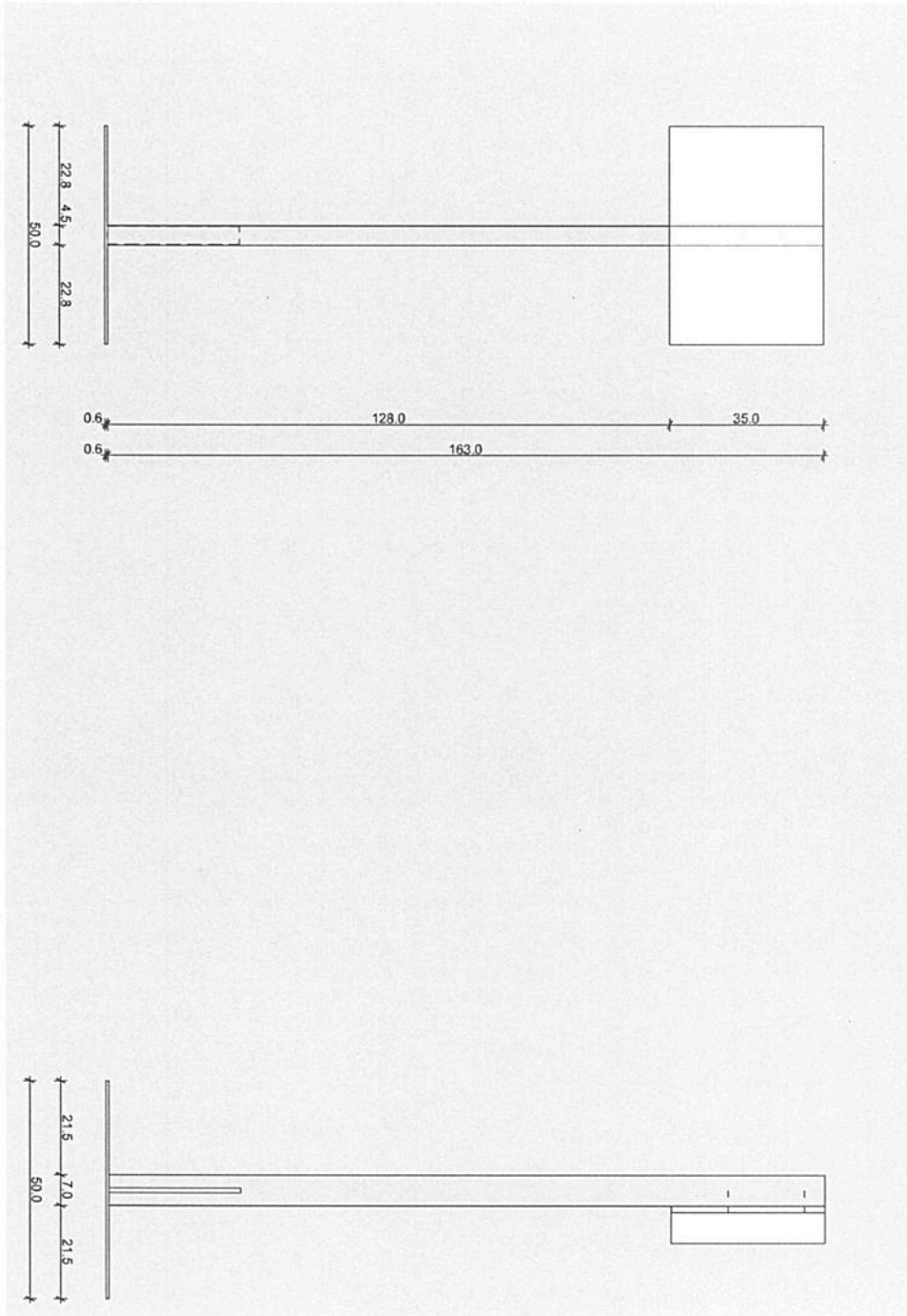

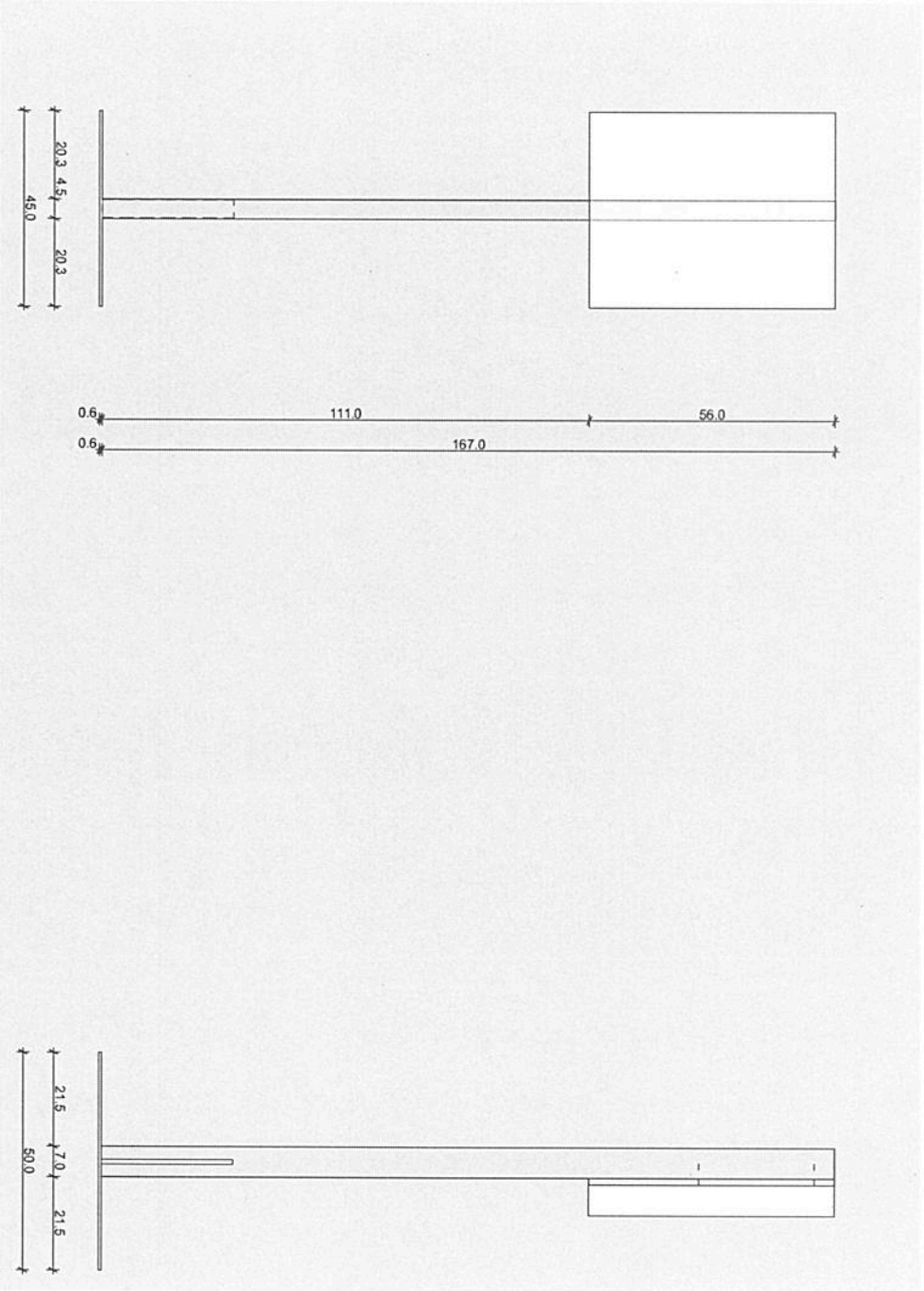

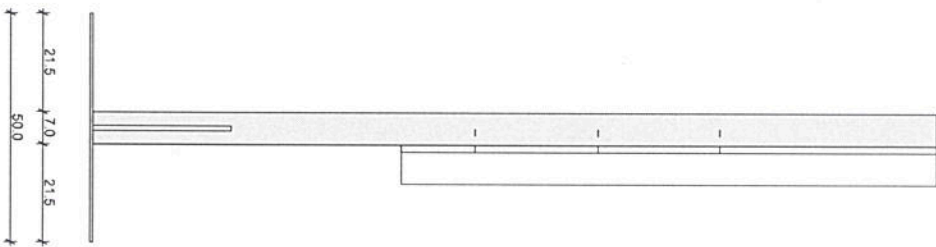
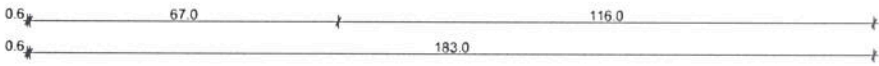
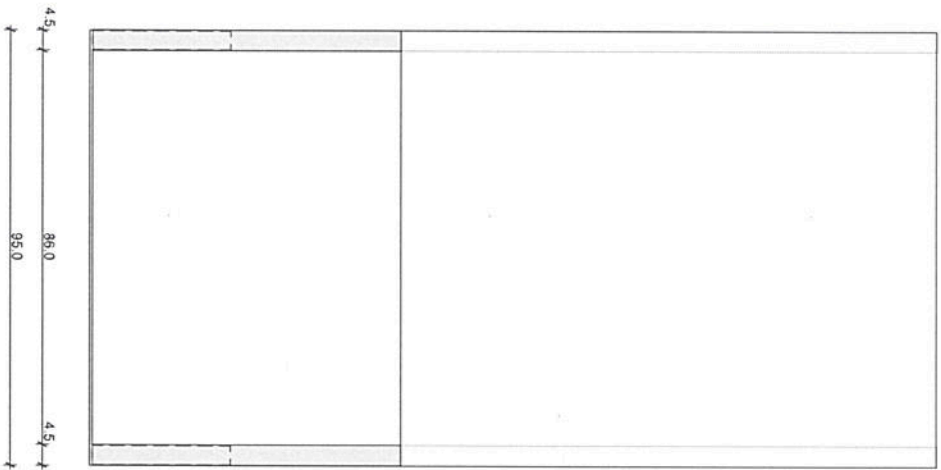

75

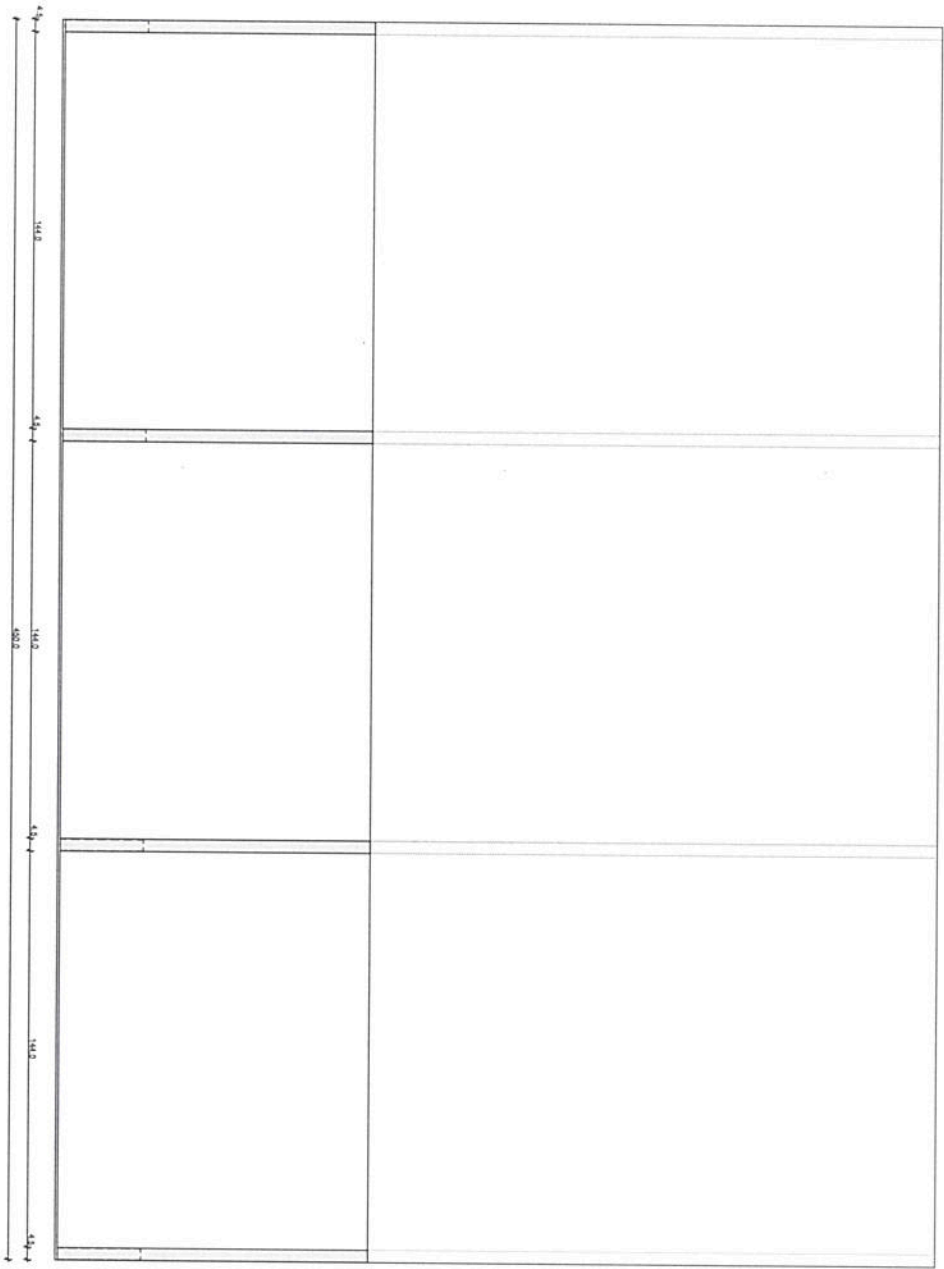

Steel base preferably fixed to floor for stability

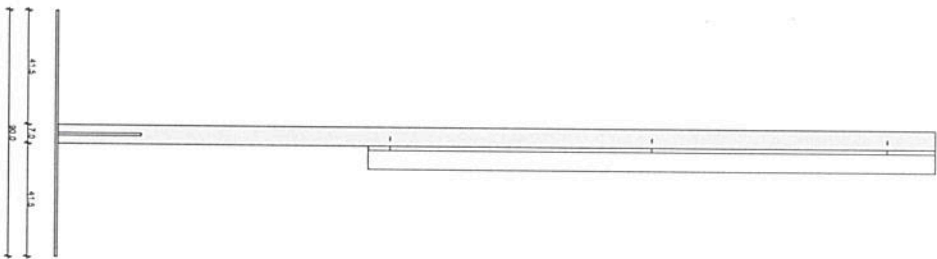
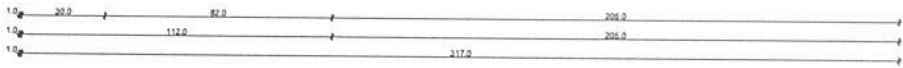

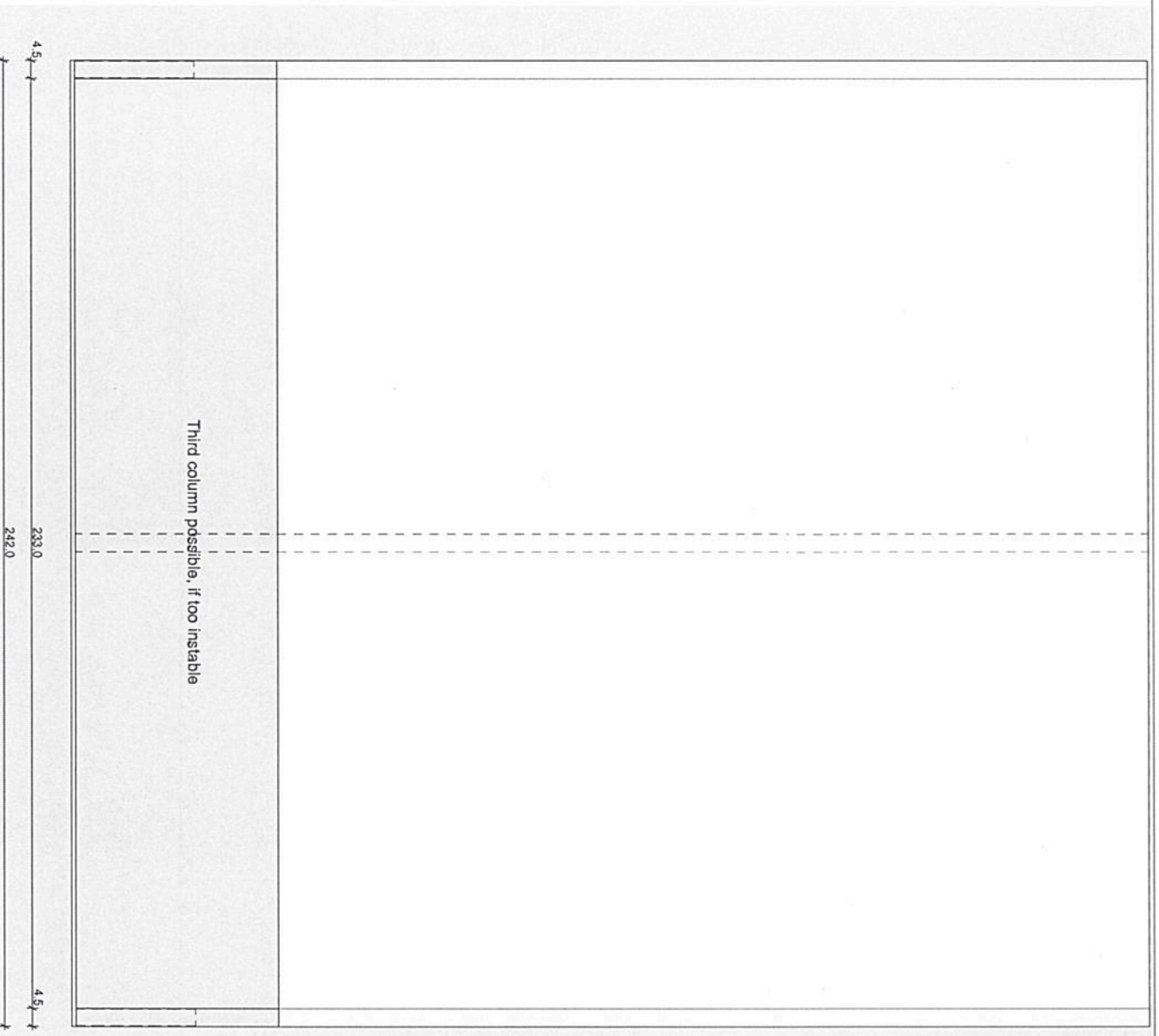

4.5

233.0
242.0

4.5

1.0 50.5 217.5 268.0

36.5 7.0 36.5 80.0

77

Museum of Modern Art in Warsaw

Never Again: Stands

1:15, A4

14/06/2019

Meyer-Grohnegge

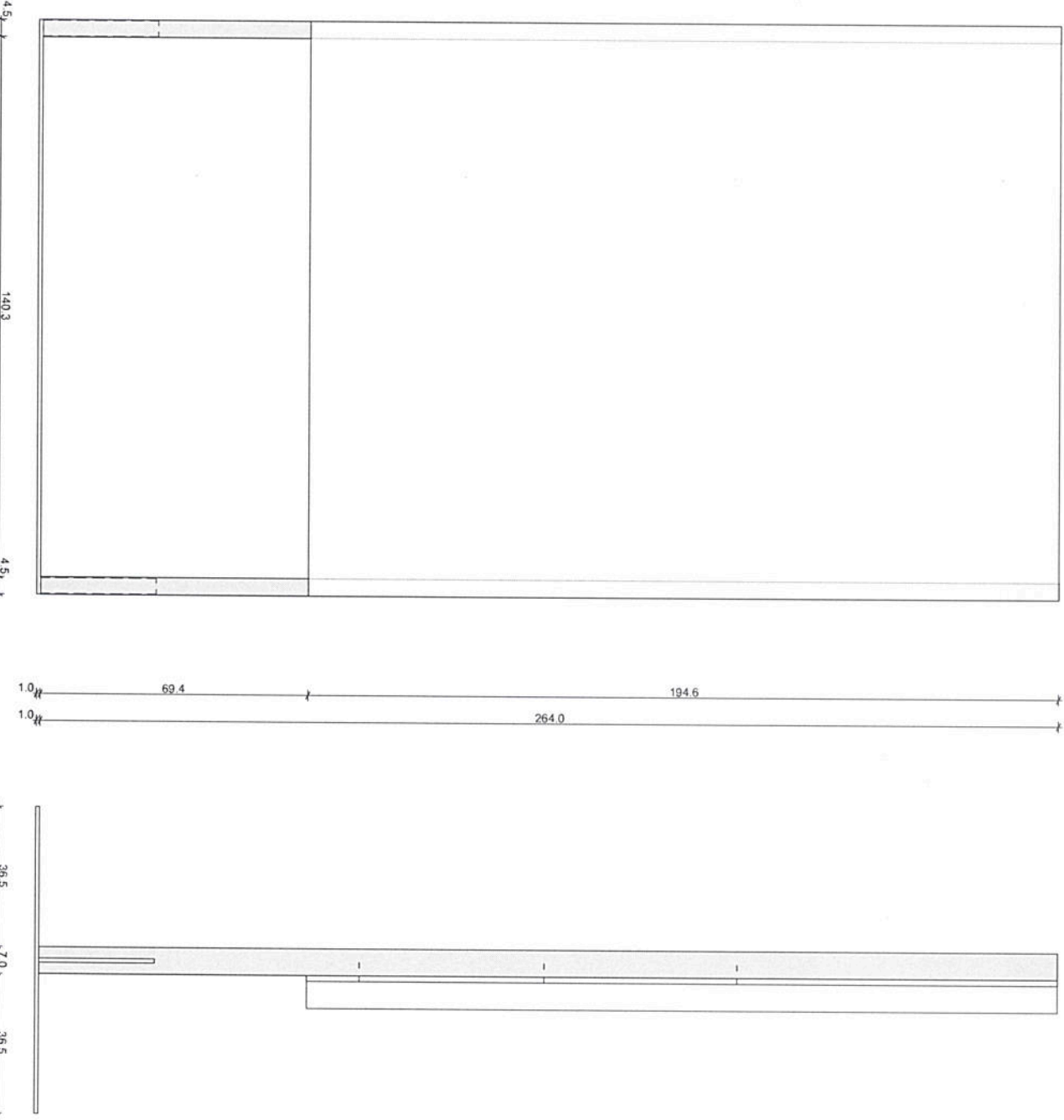

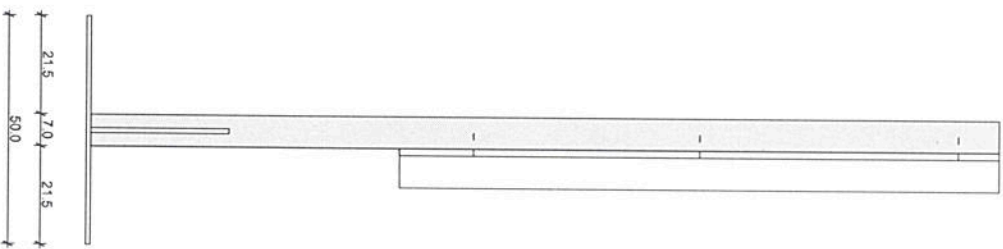
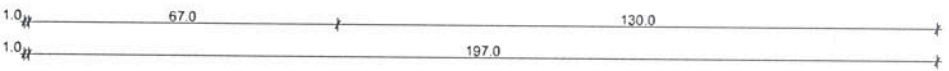
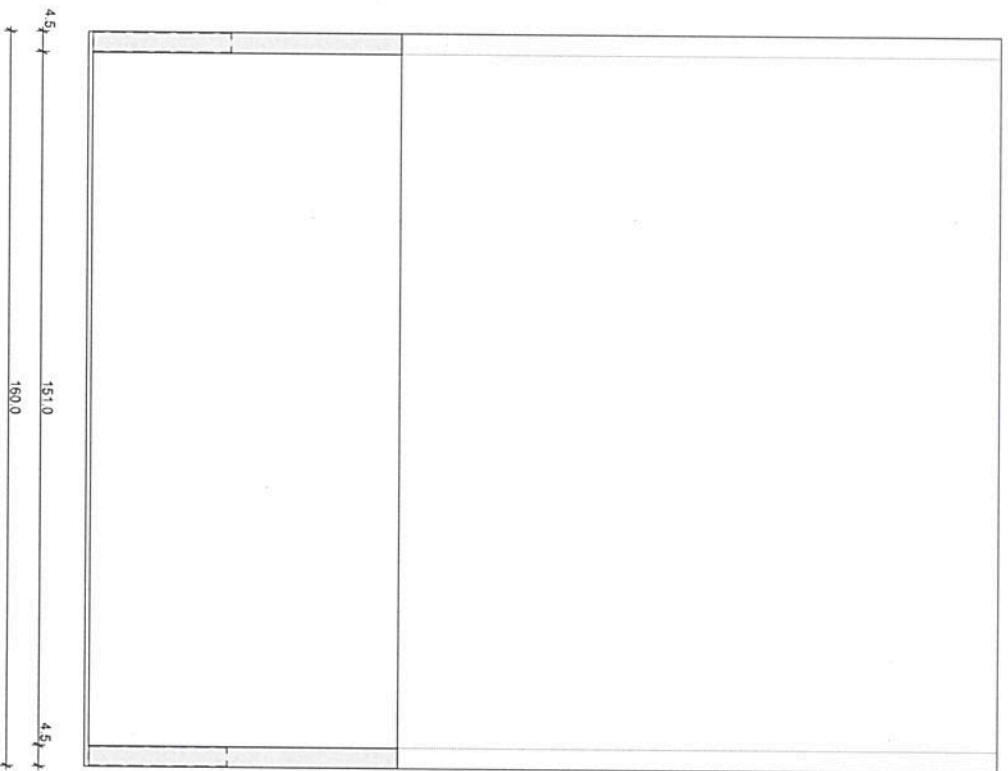

79

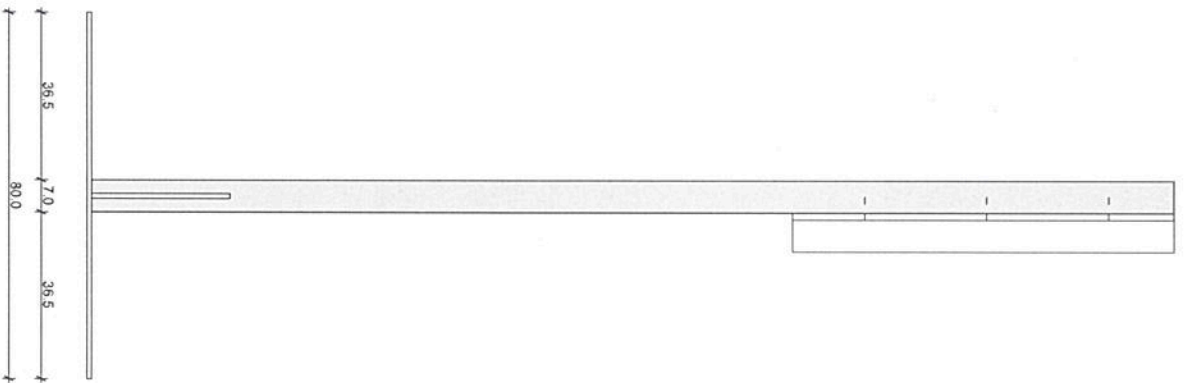
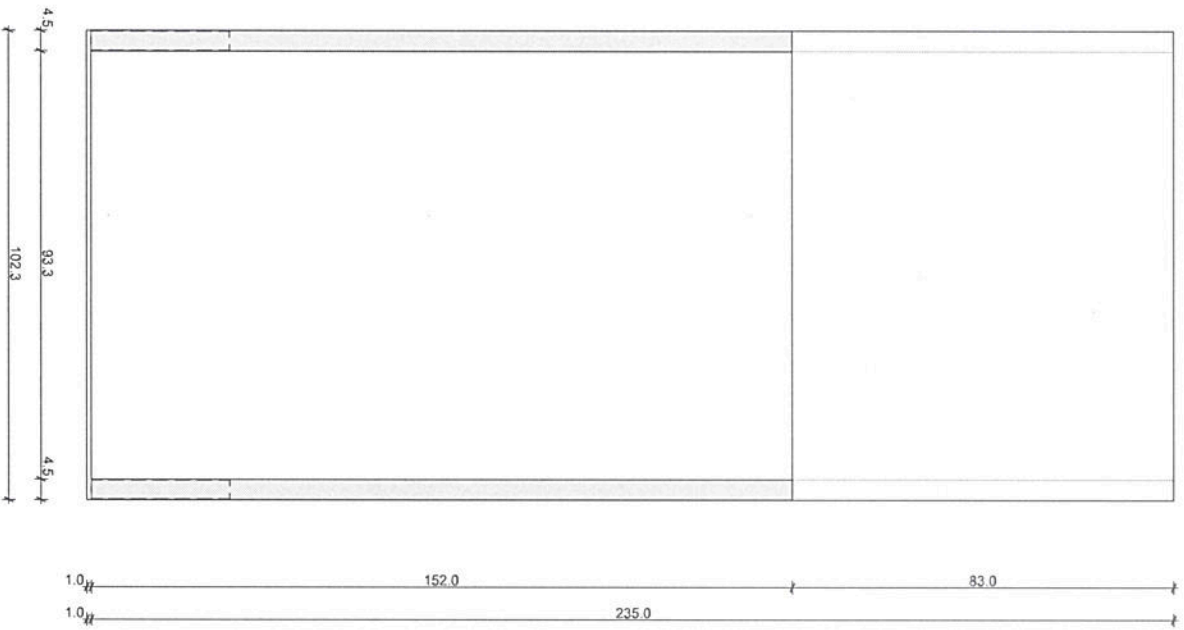

Museum of Modern Art in Warsaw

Never Again: Stands

1:15, A4

14/06/2019

Meyer-Grohbrugge

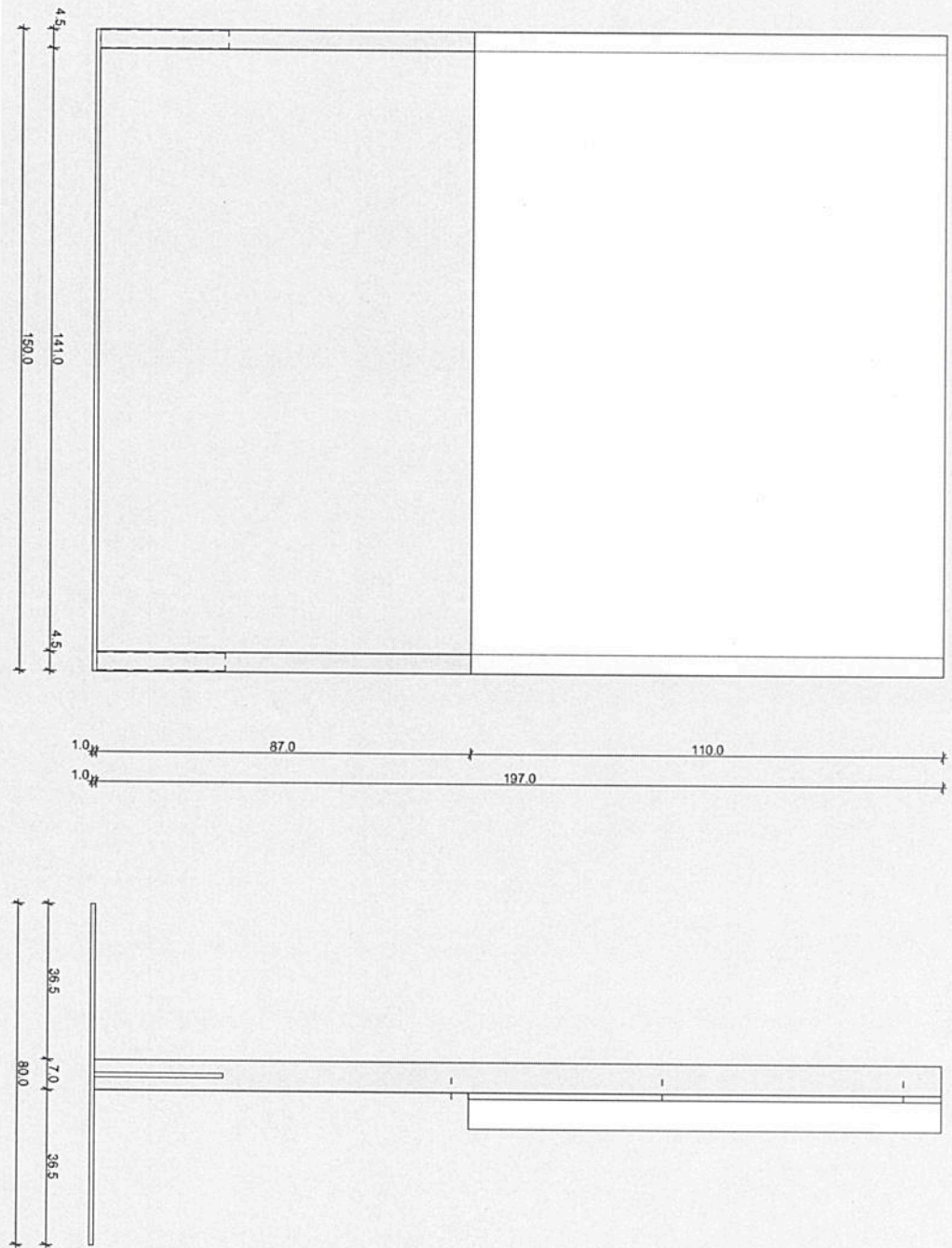

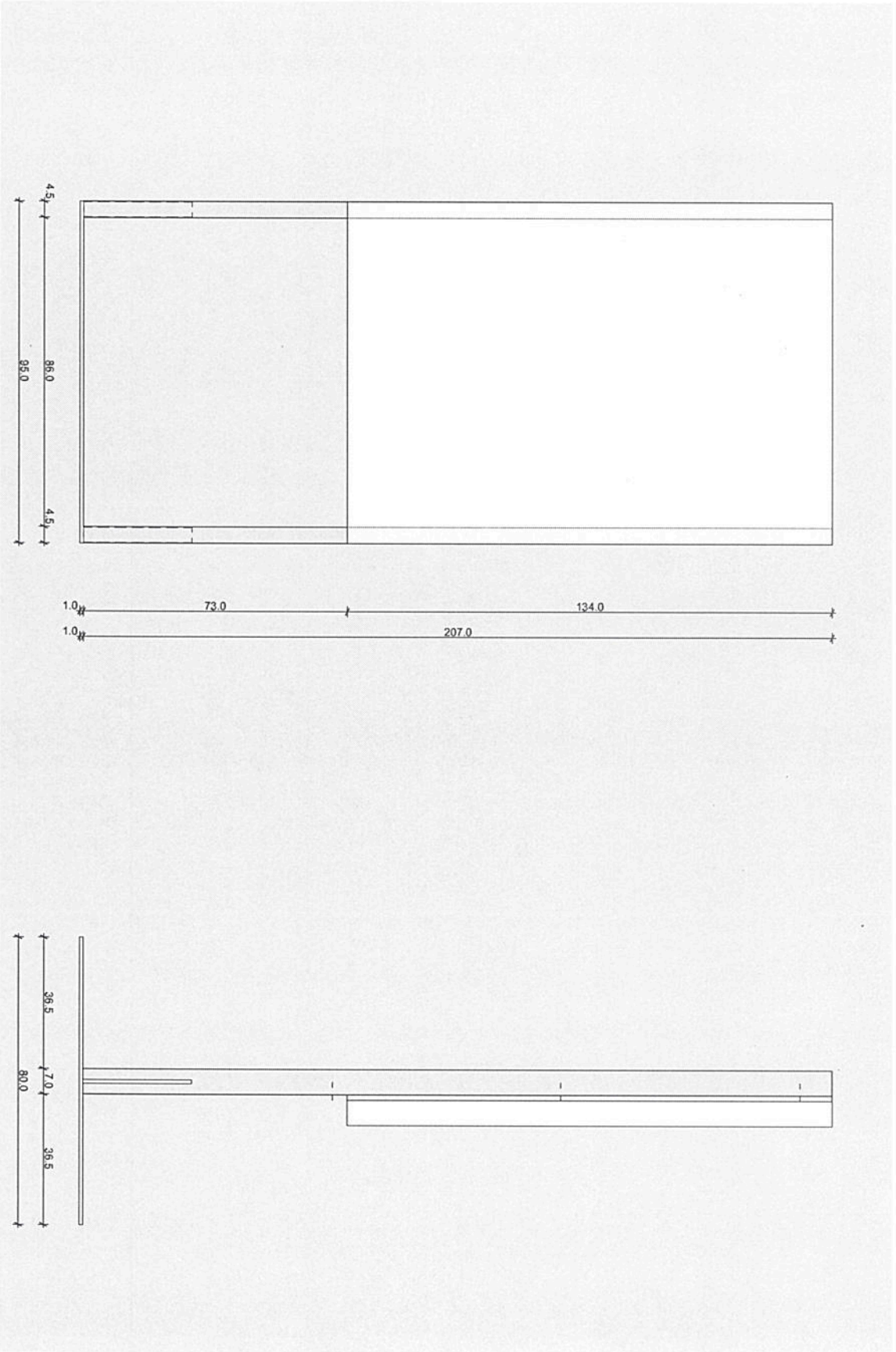

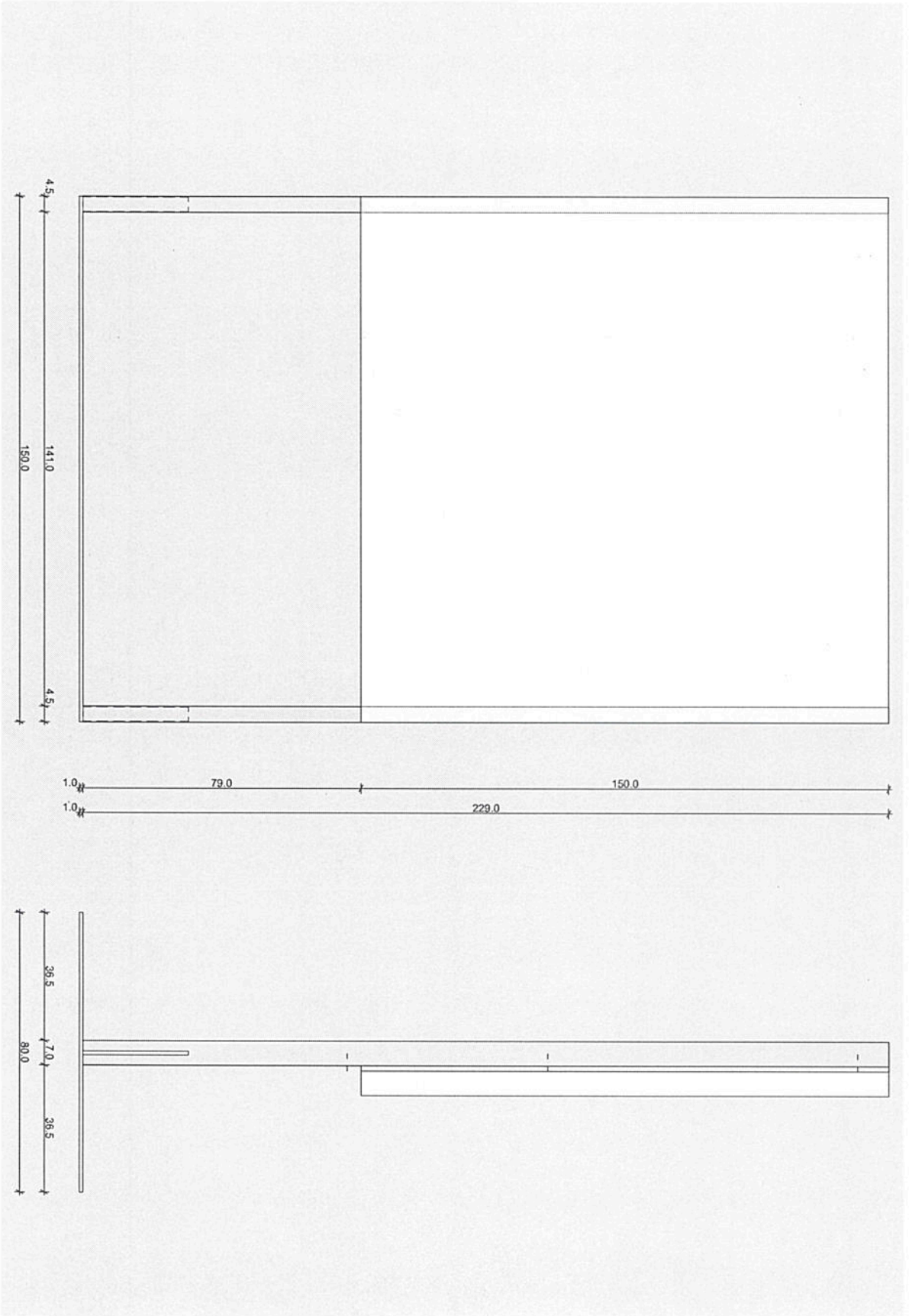

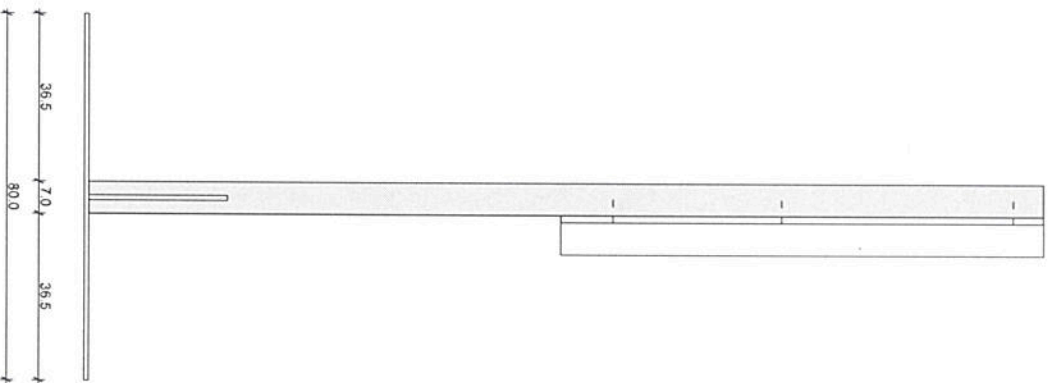
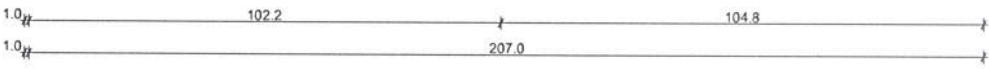
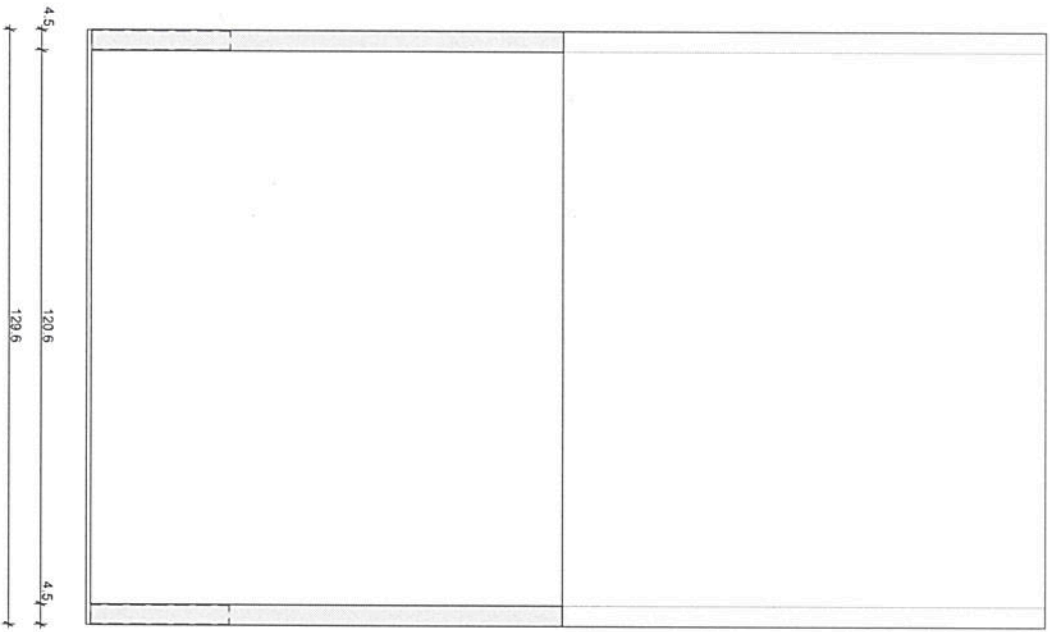

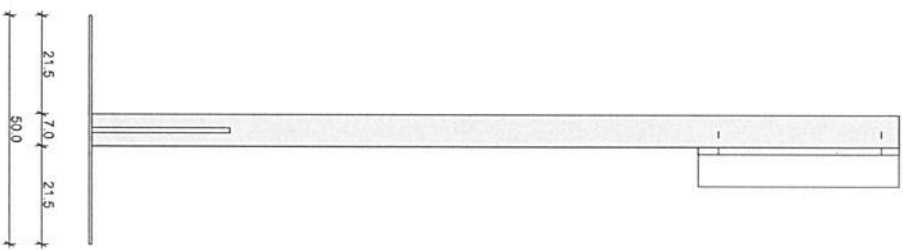
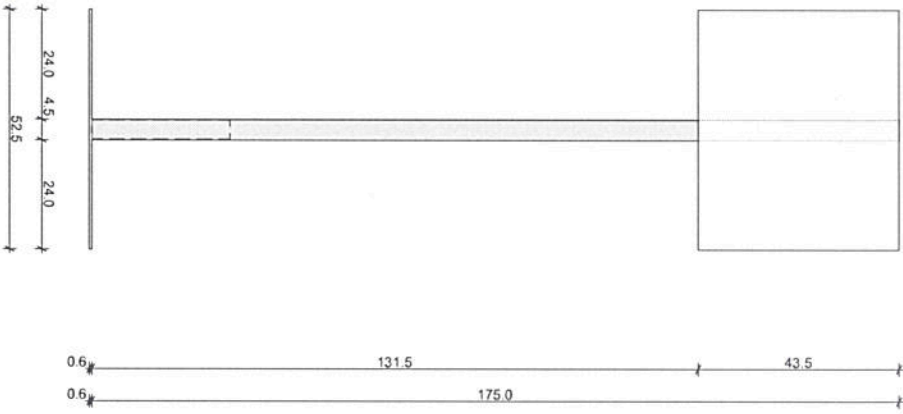

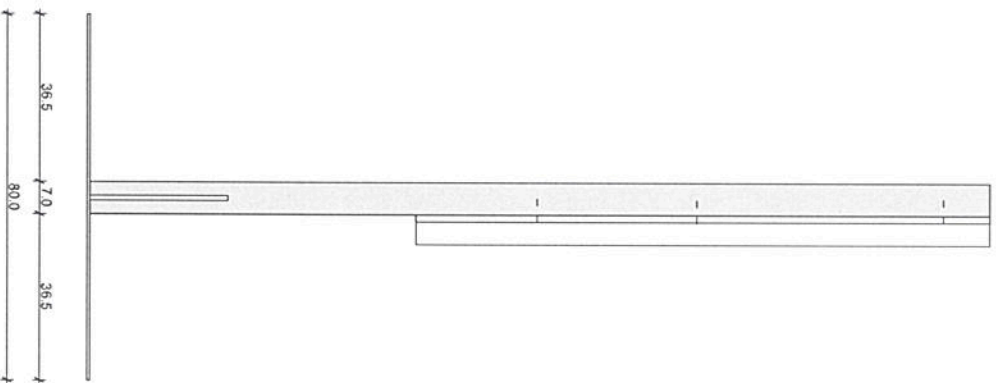
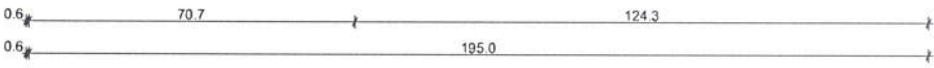
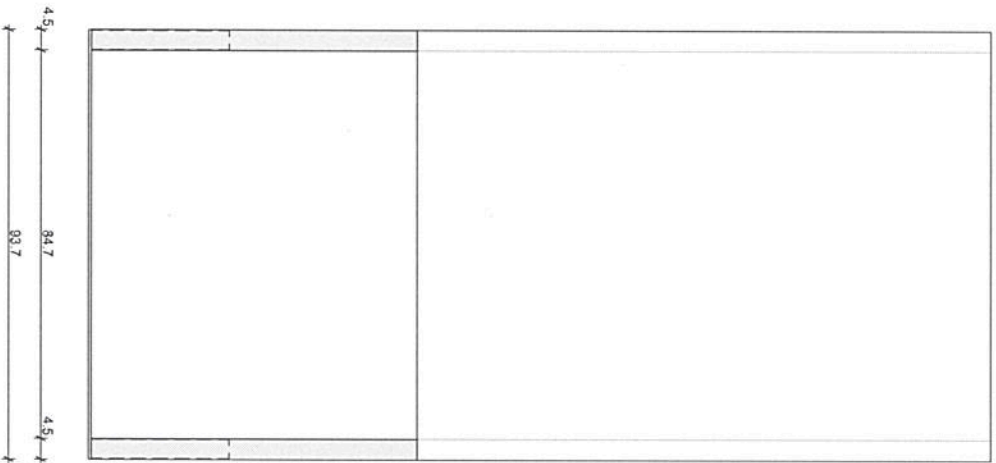

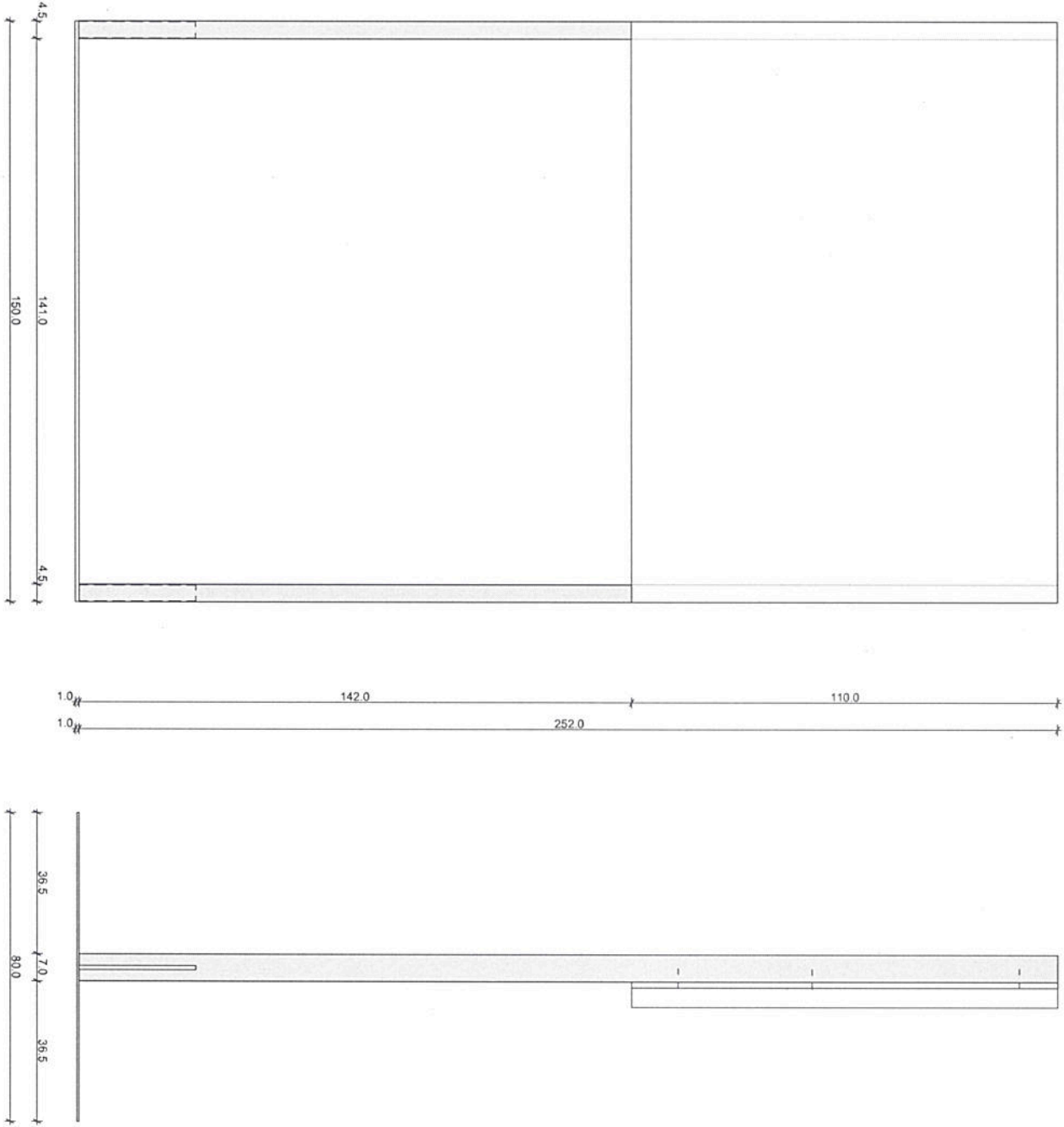

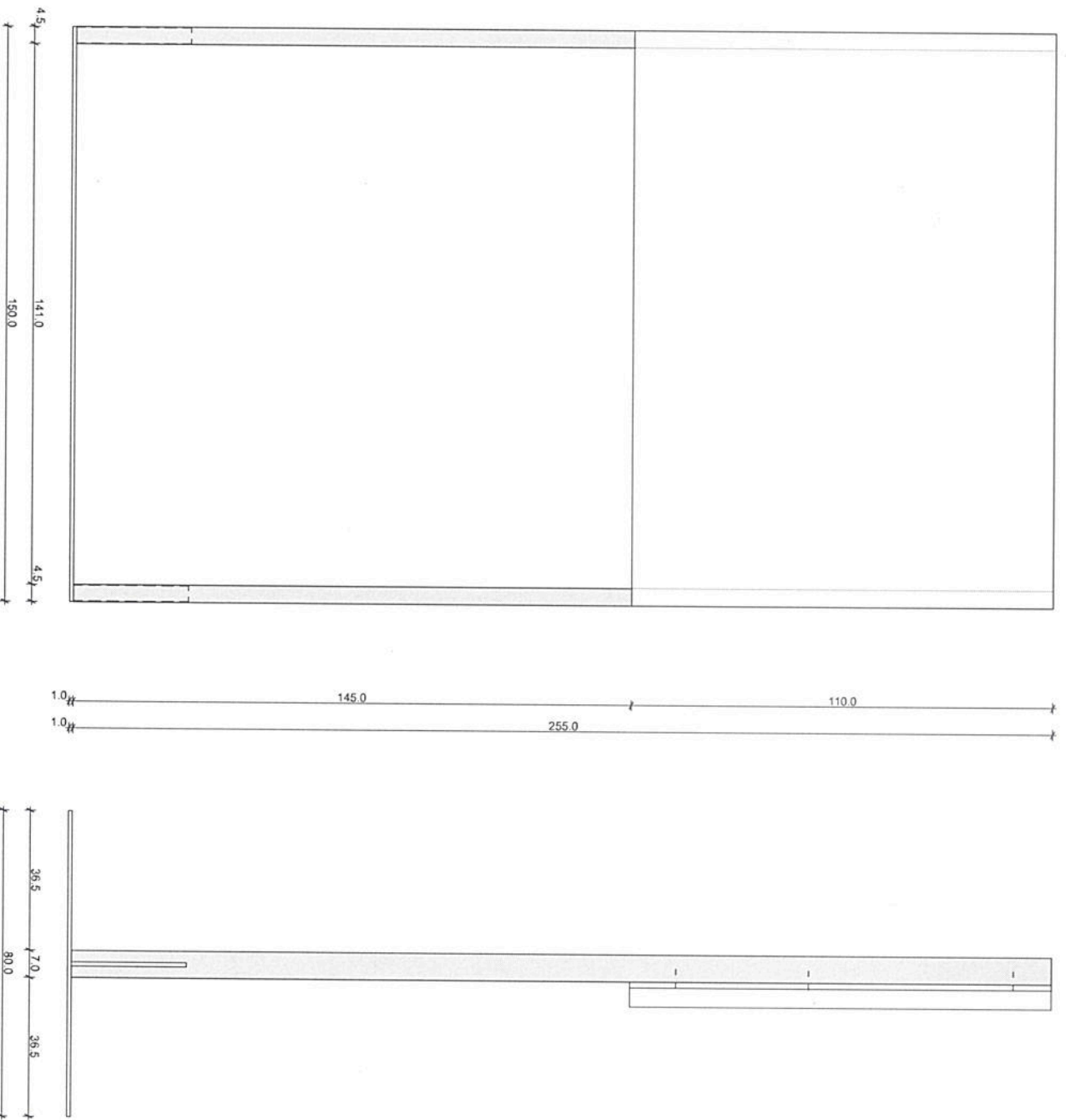

Museum of Modern Art in Warsaw

Never Again: Stands

1:15, A4

14/06/2019

Meyer-Grohnegge

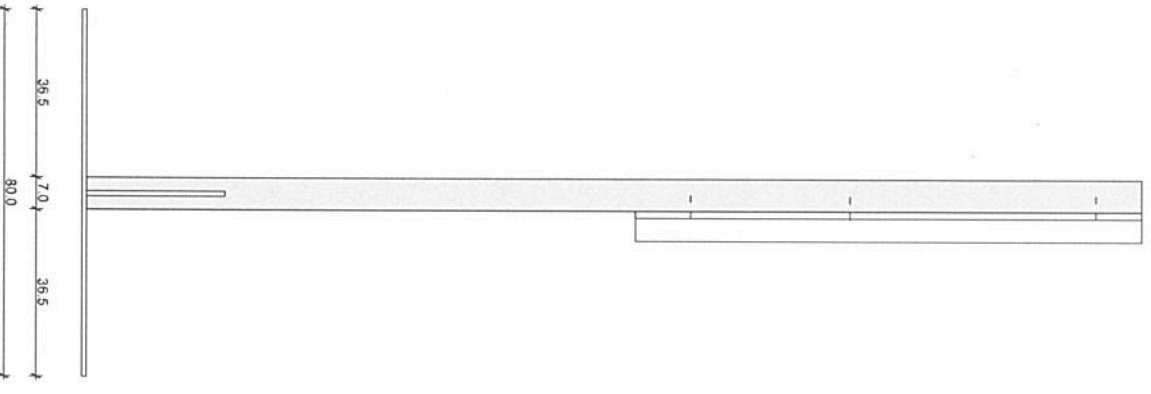
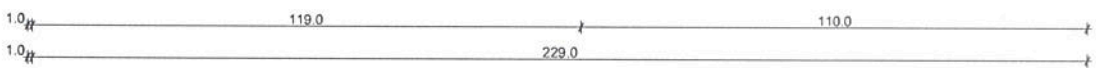
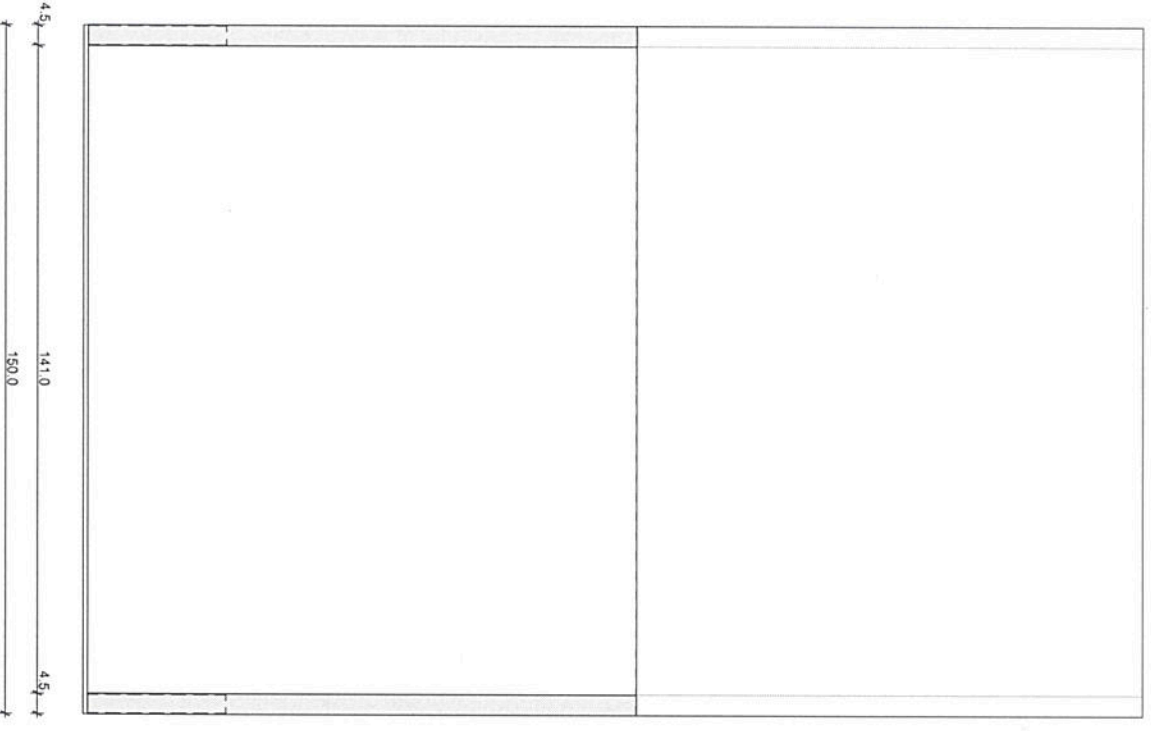

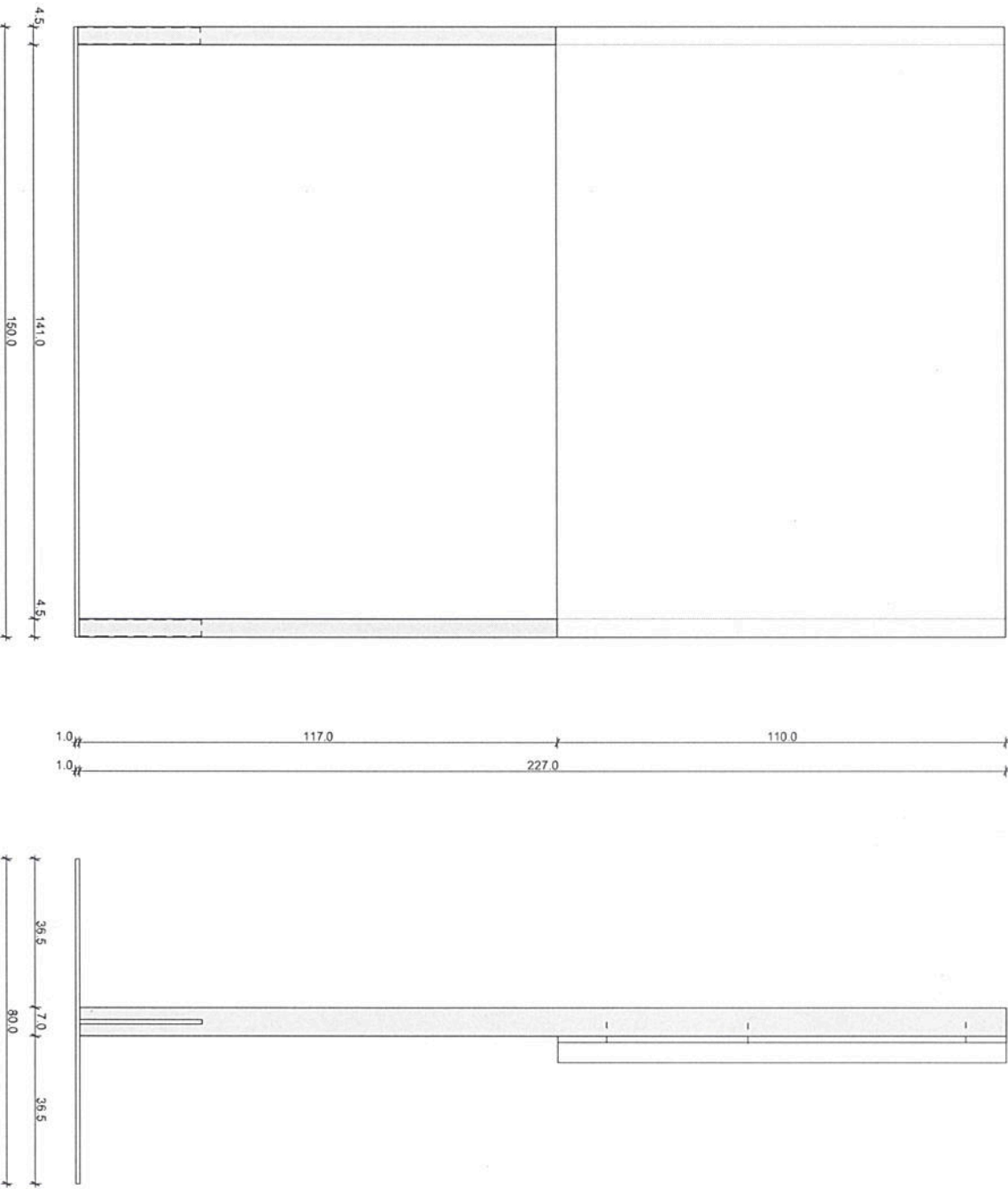

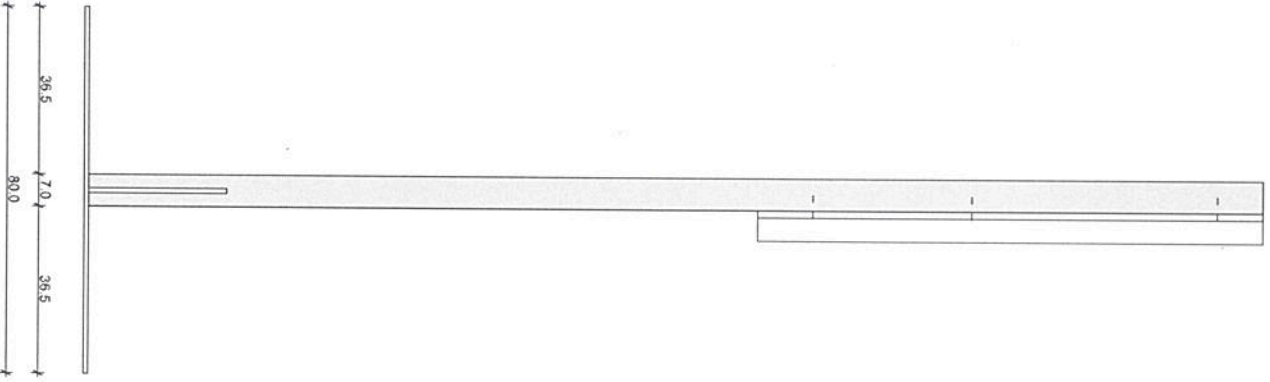
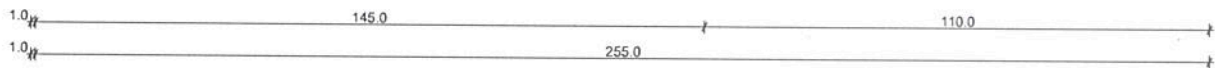
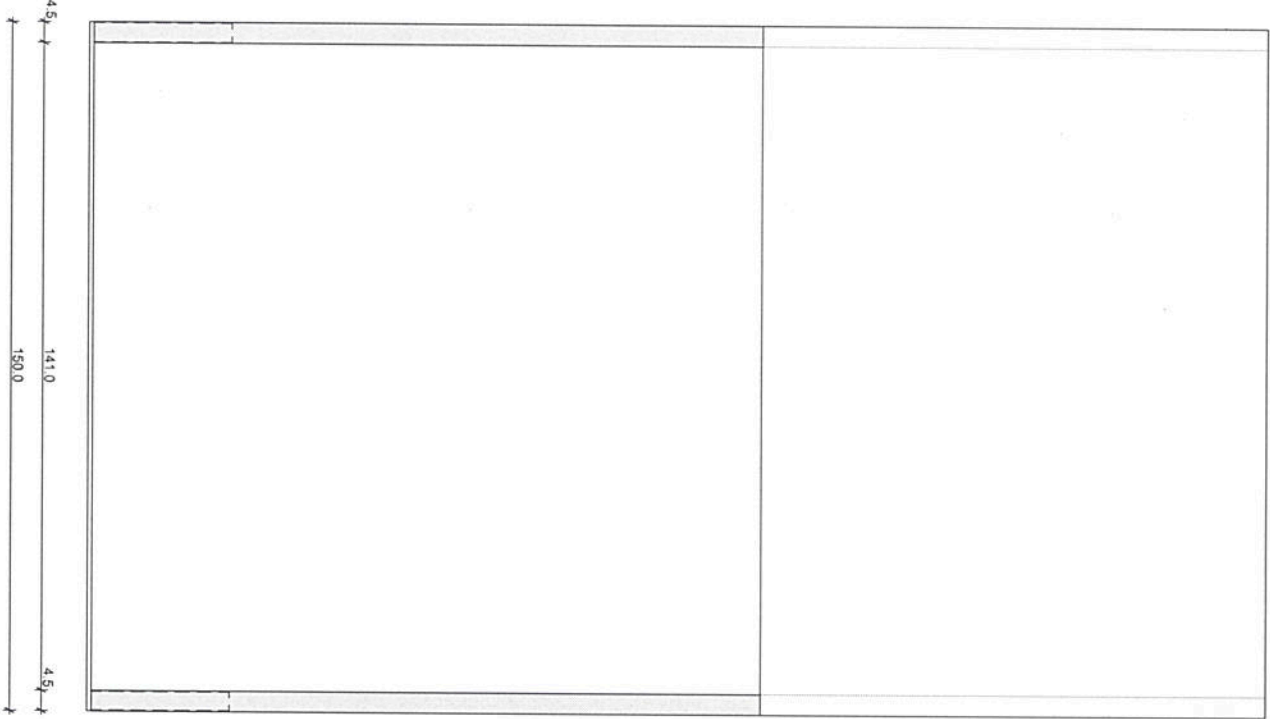

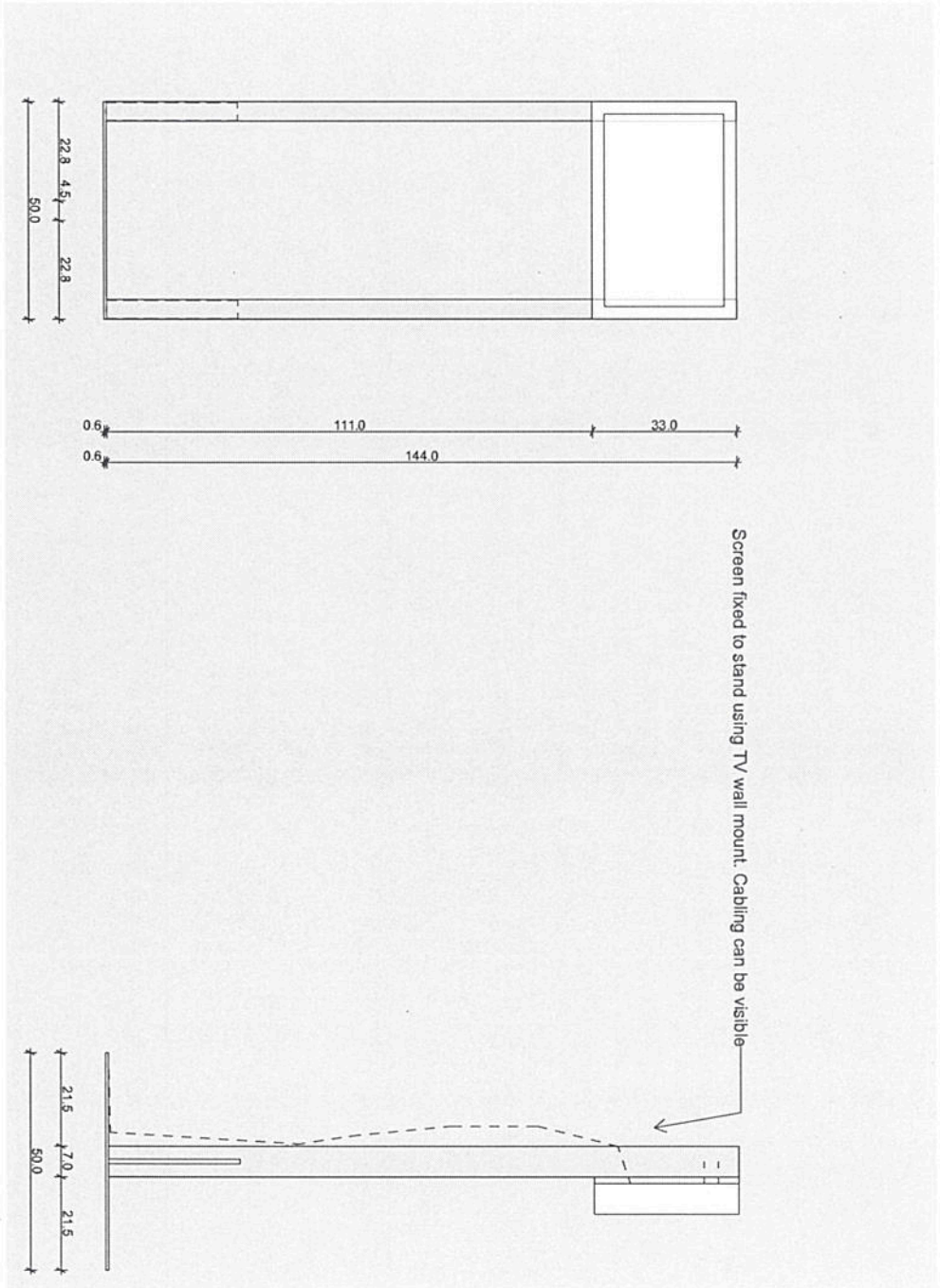

95

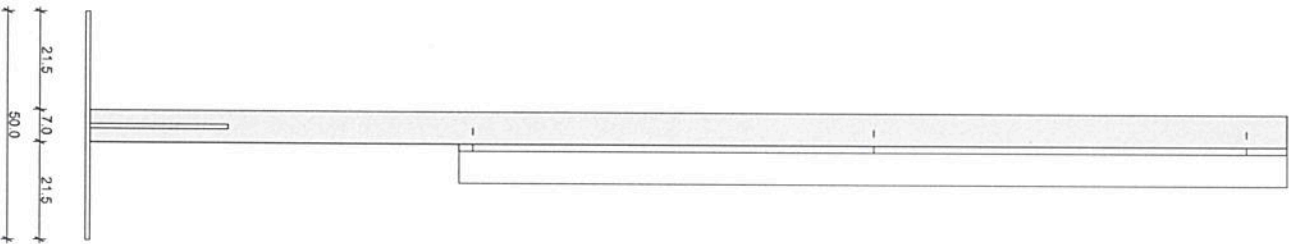
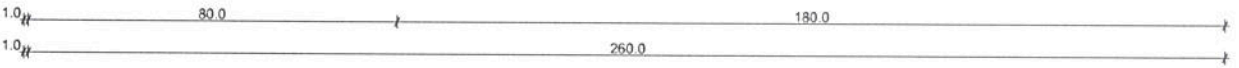
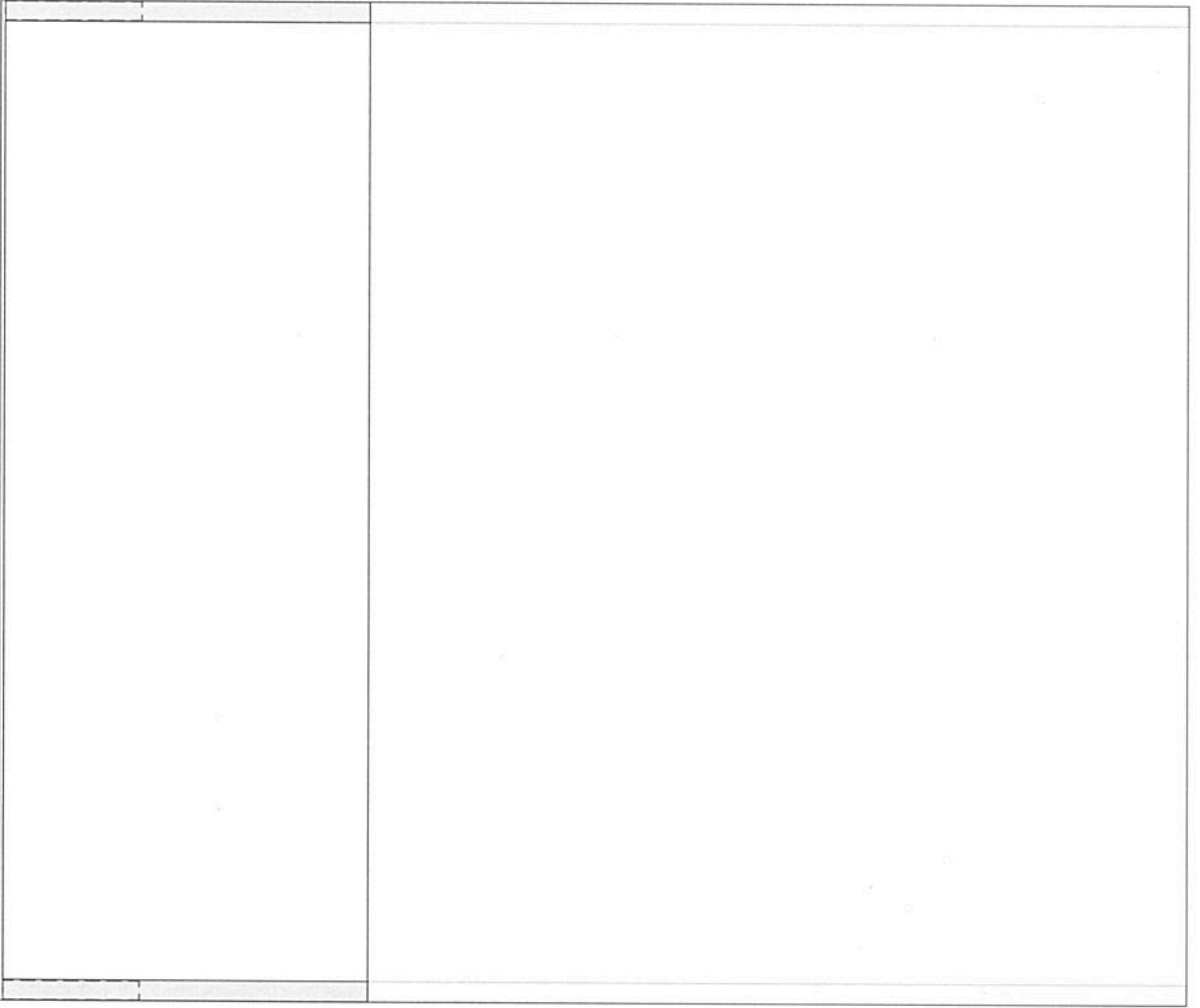

Museum of Modern Art in Warsaw

Never Again: Stands

1:15, A4

14/06/2019

Meyer-Grohbrugge

96

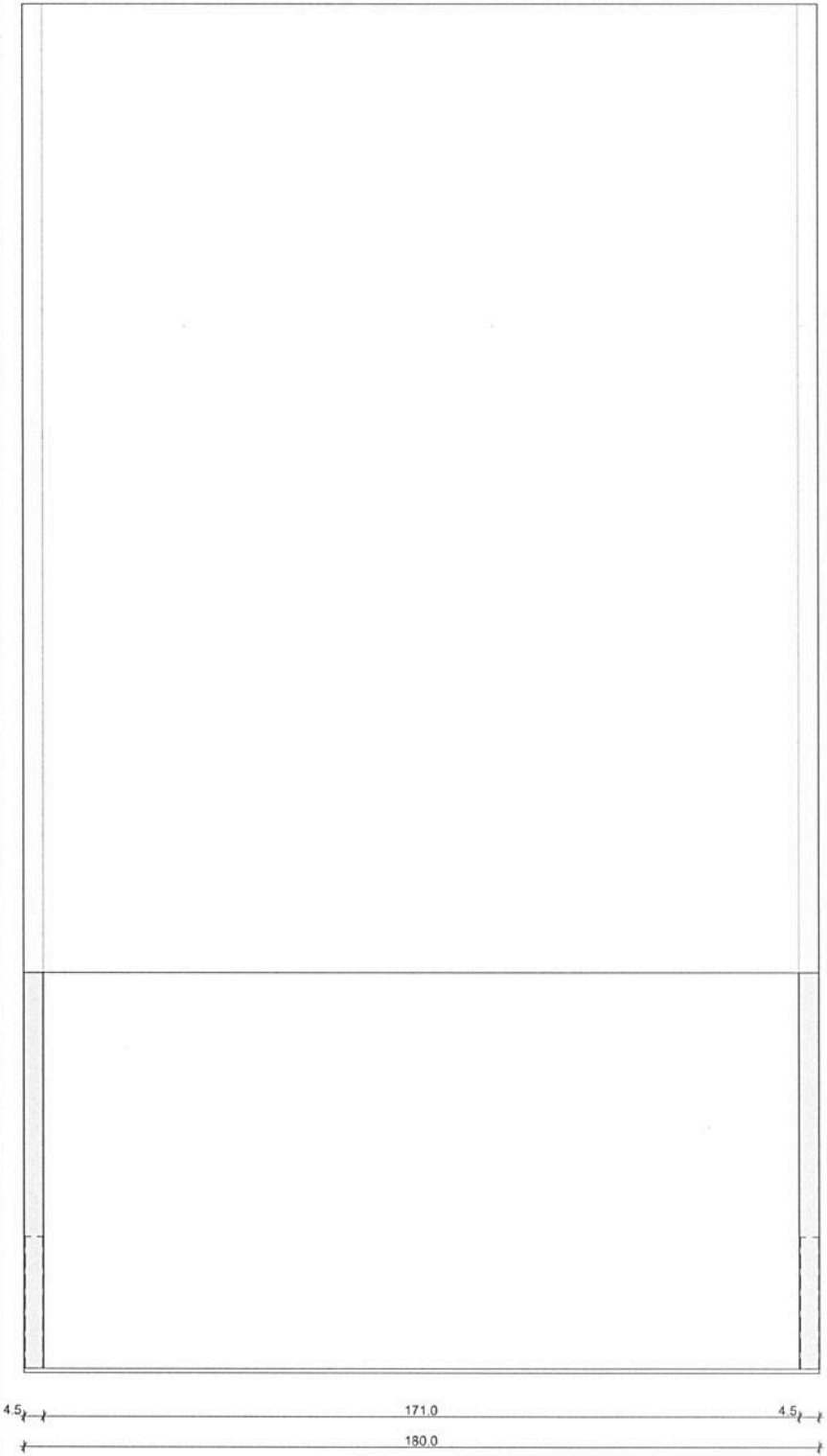
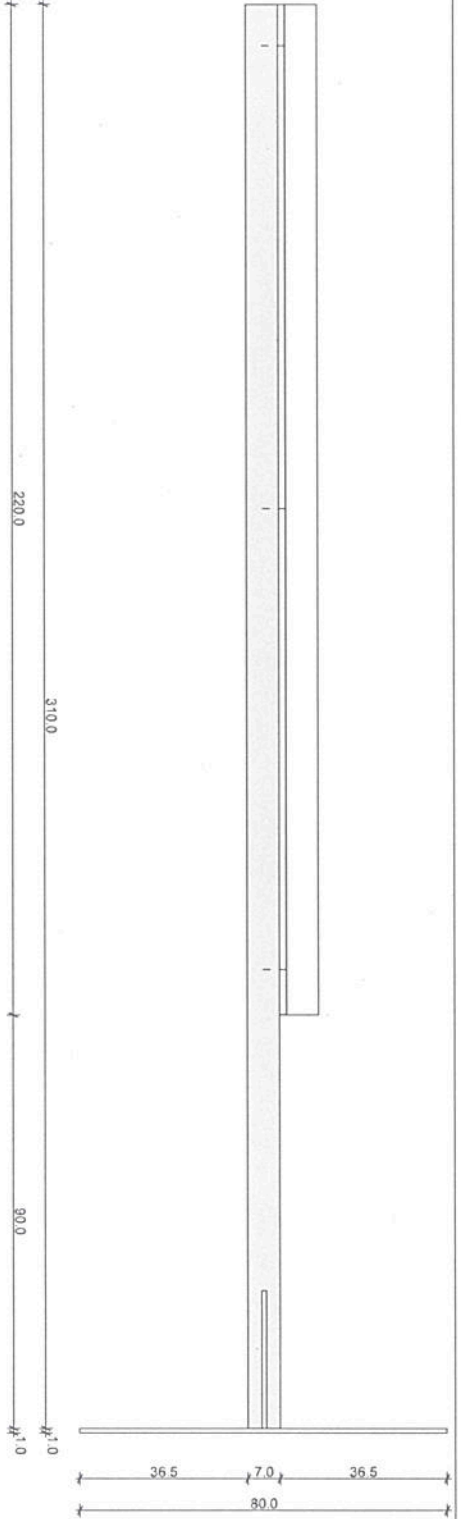

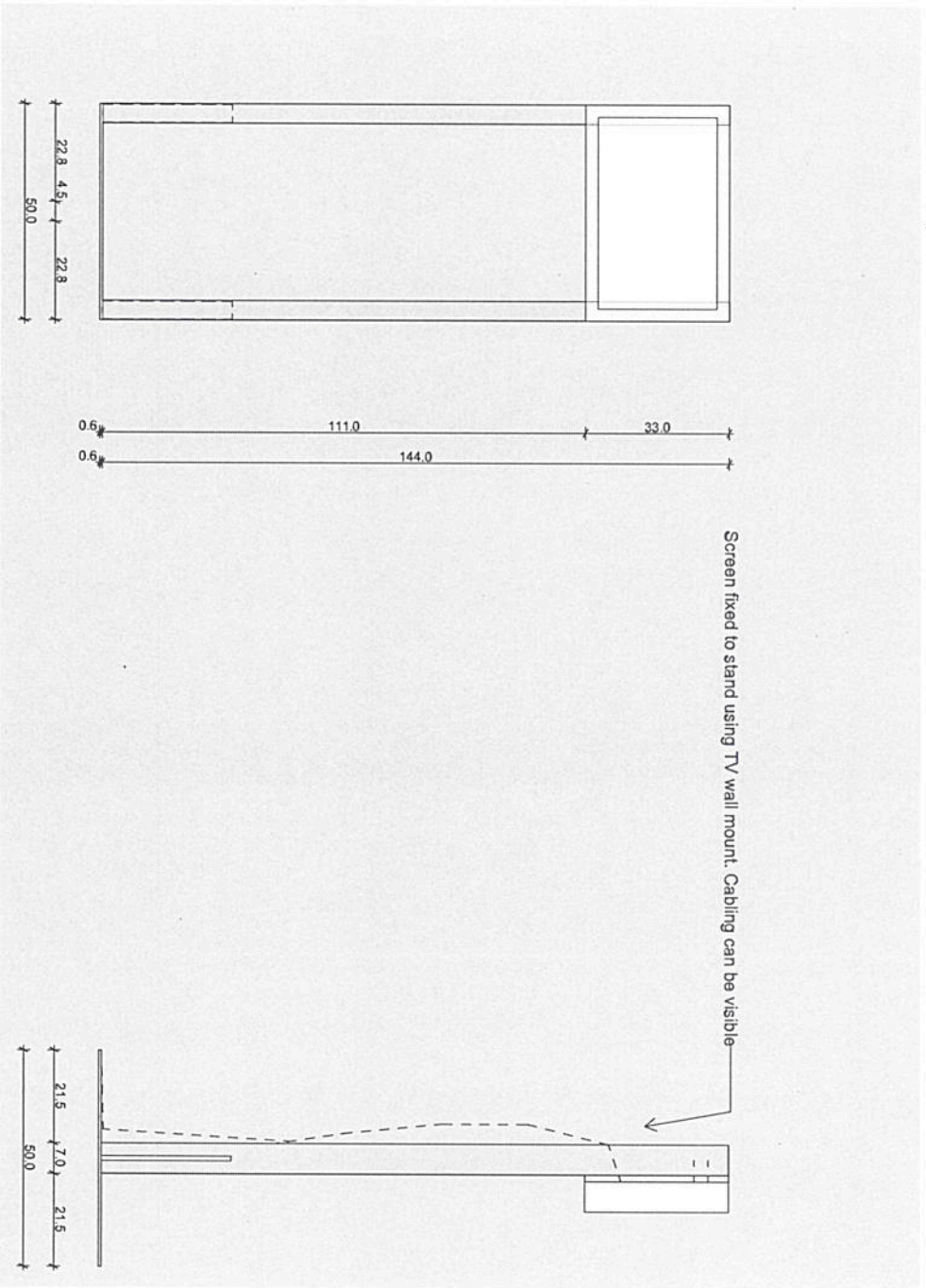

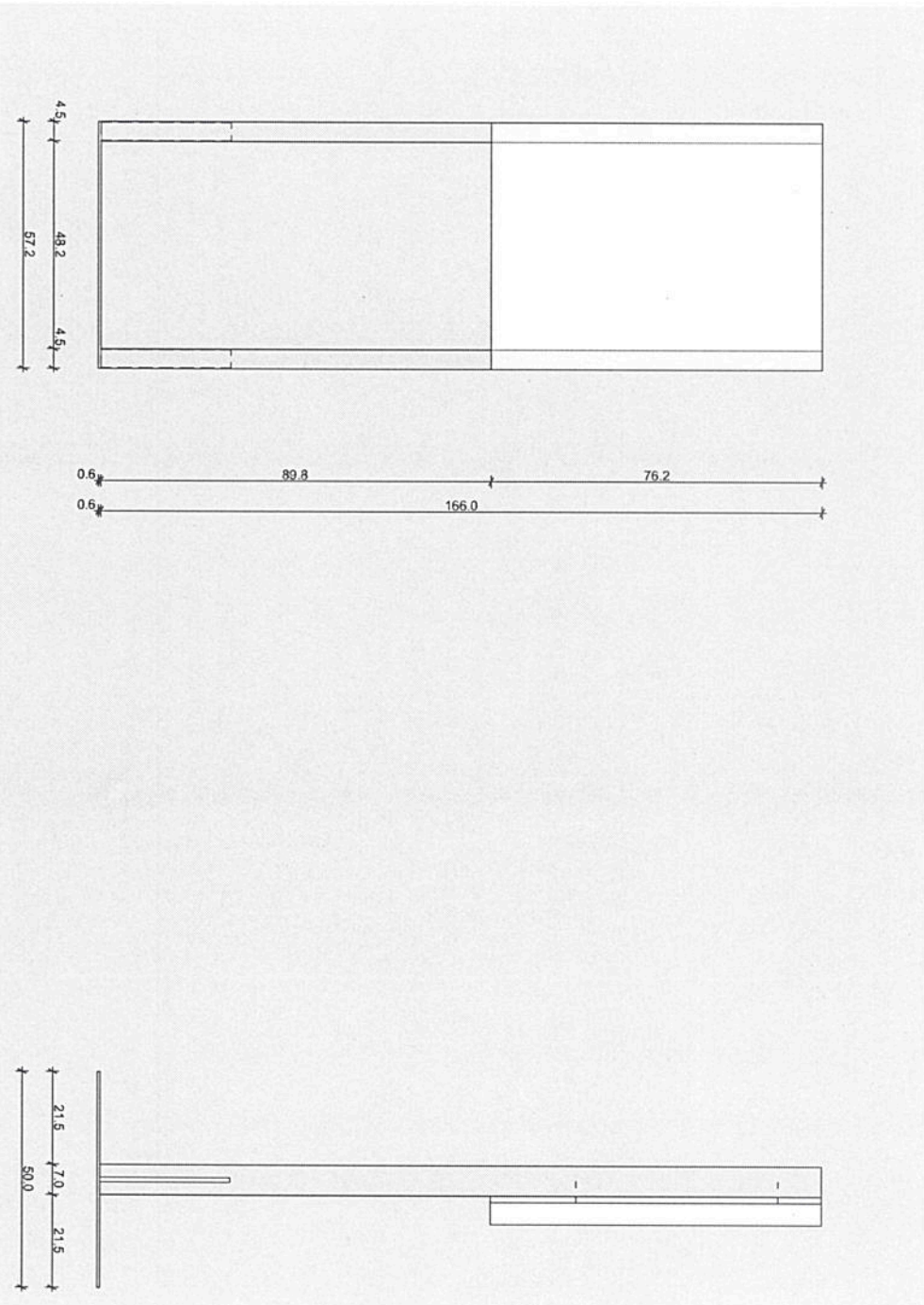

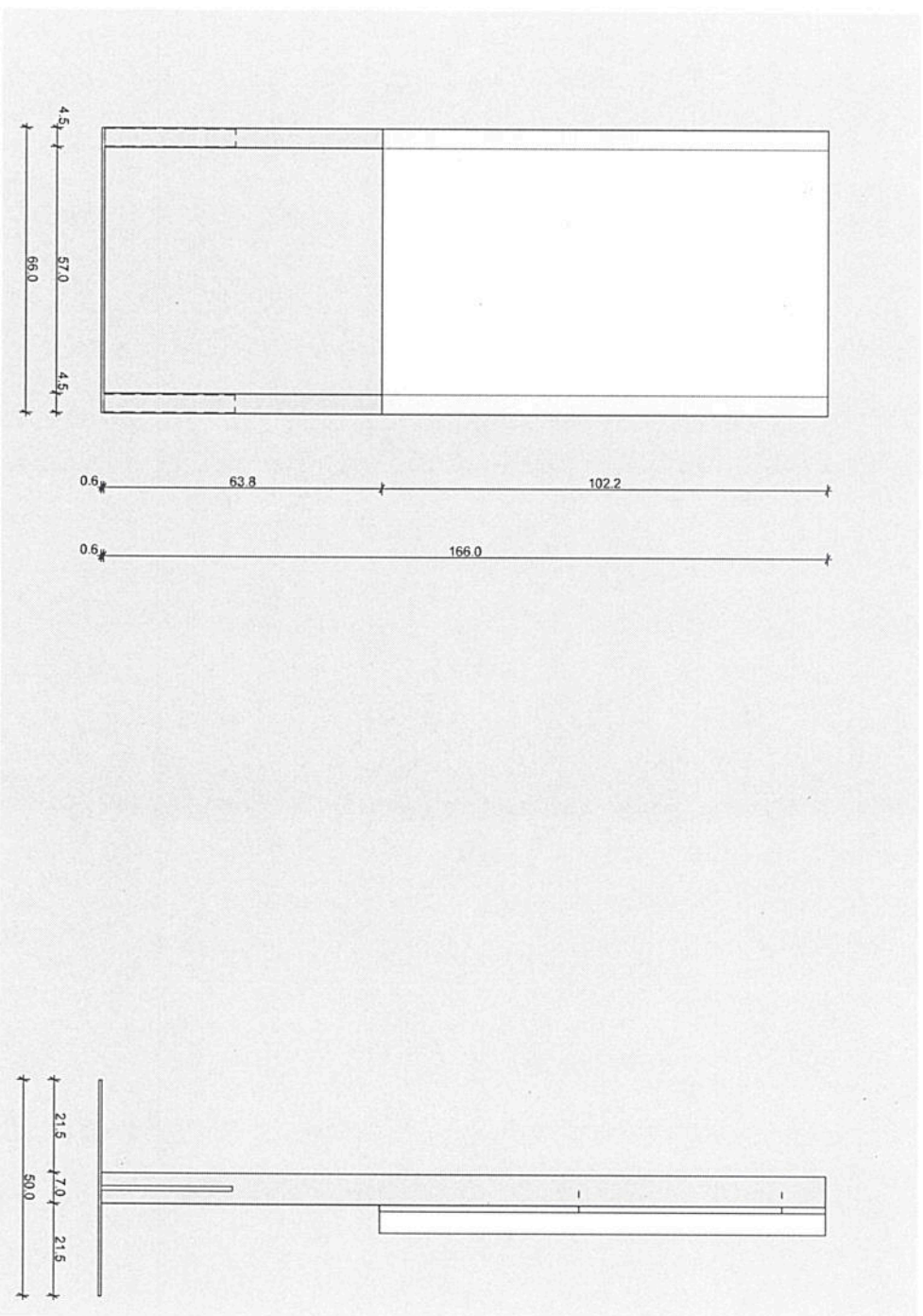

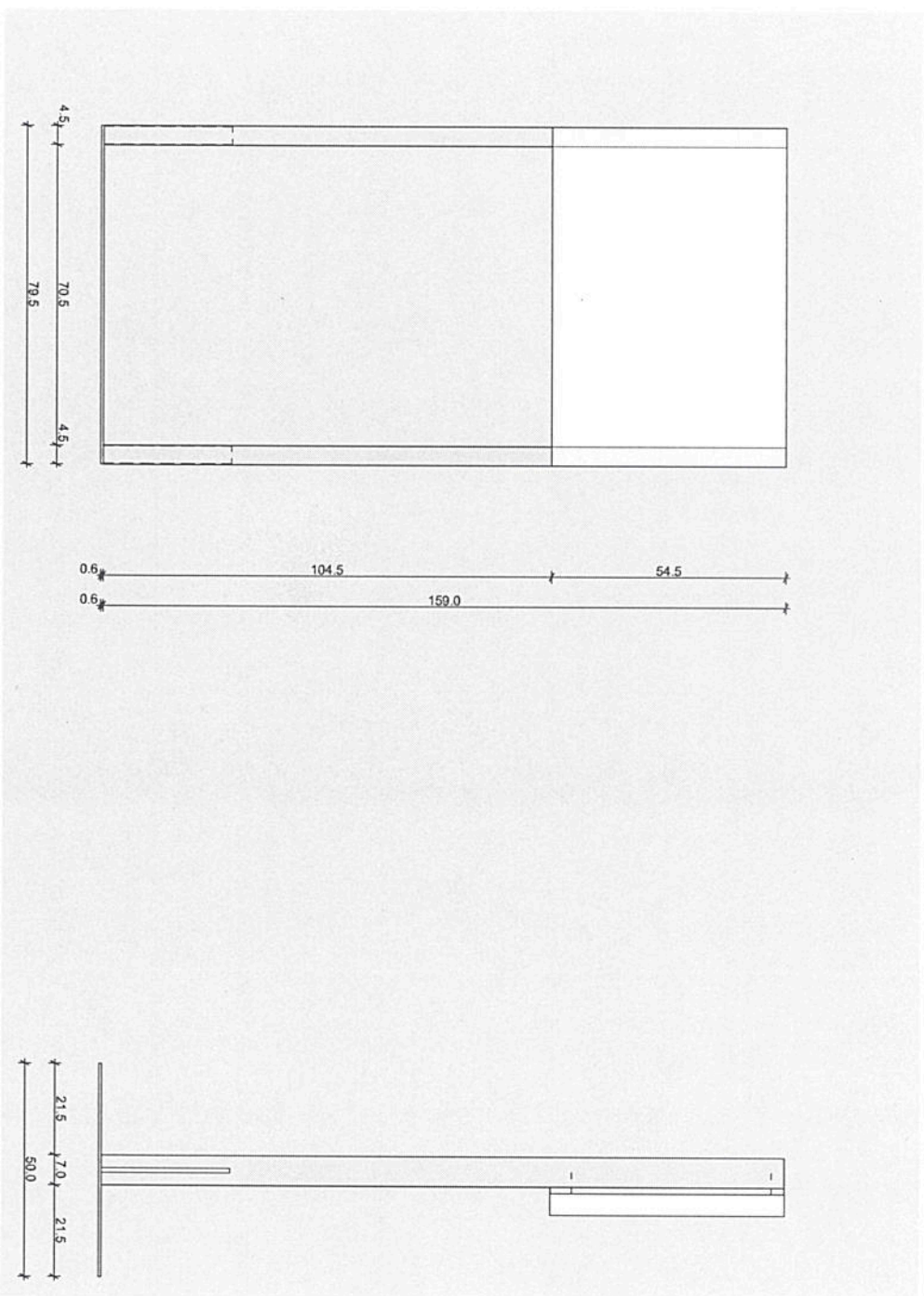

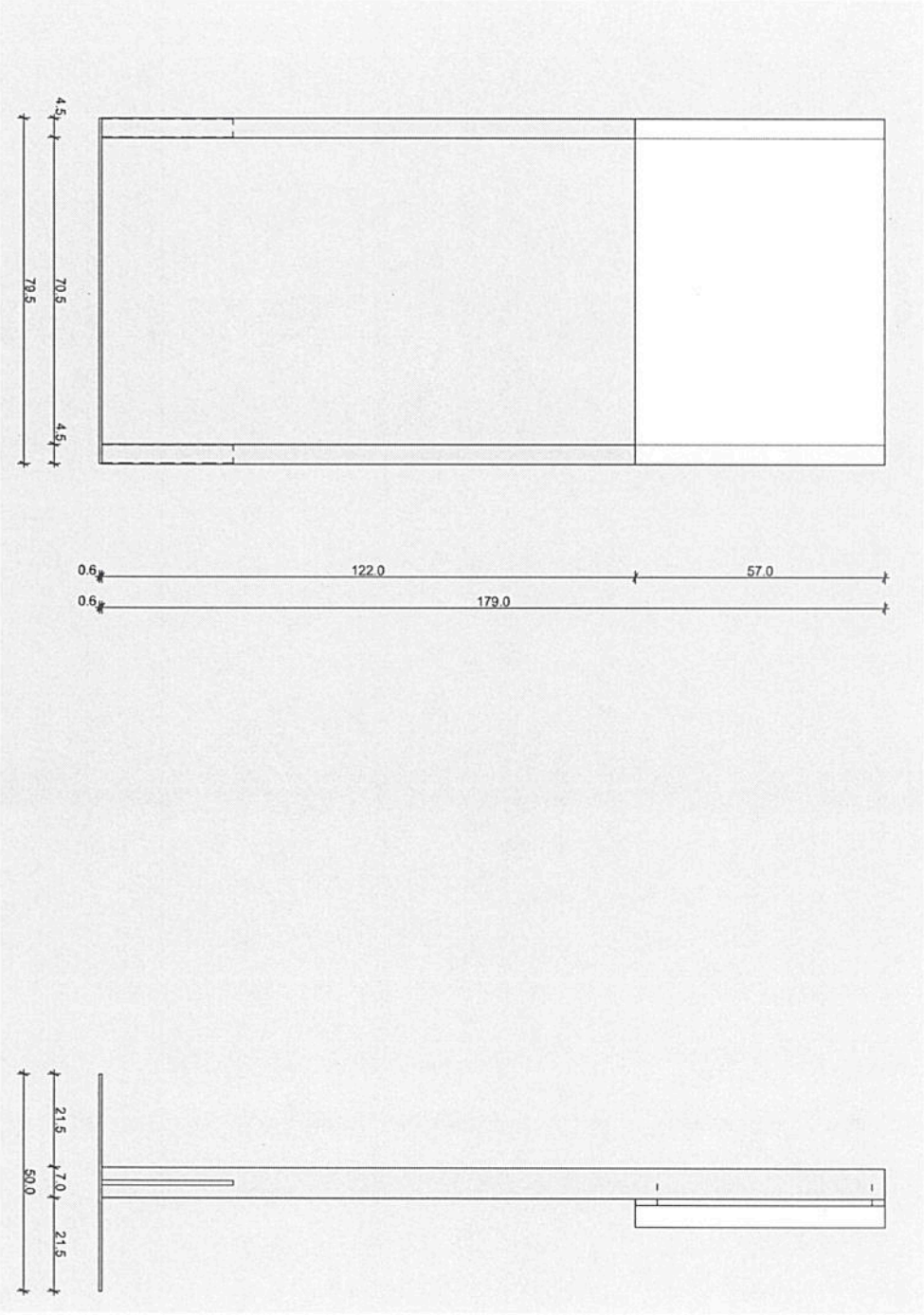

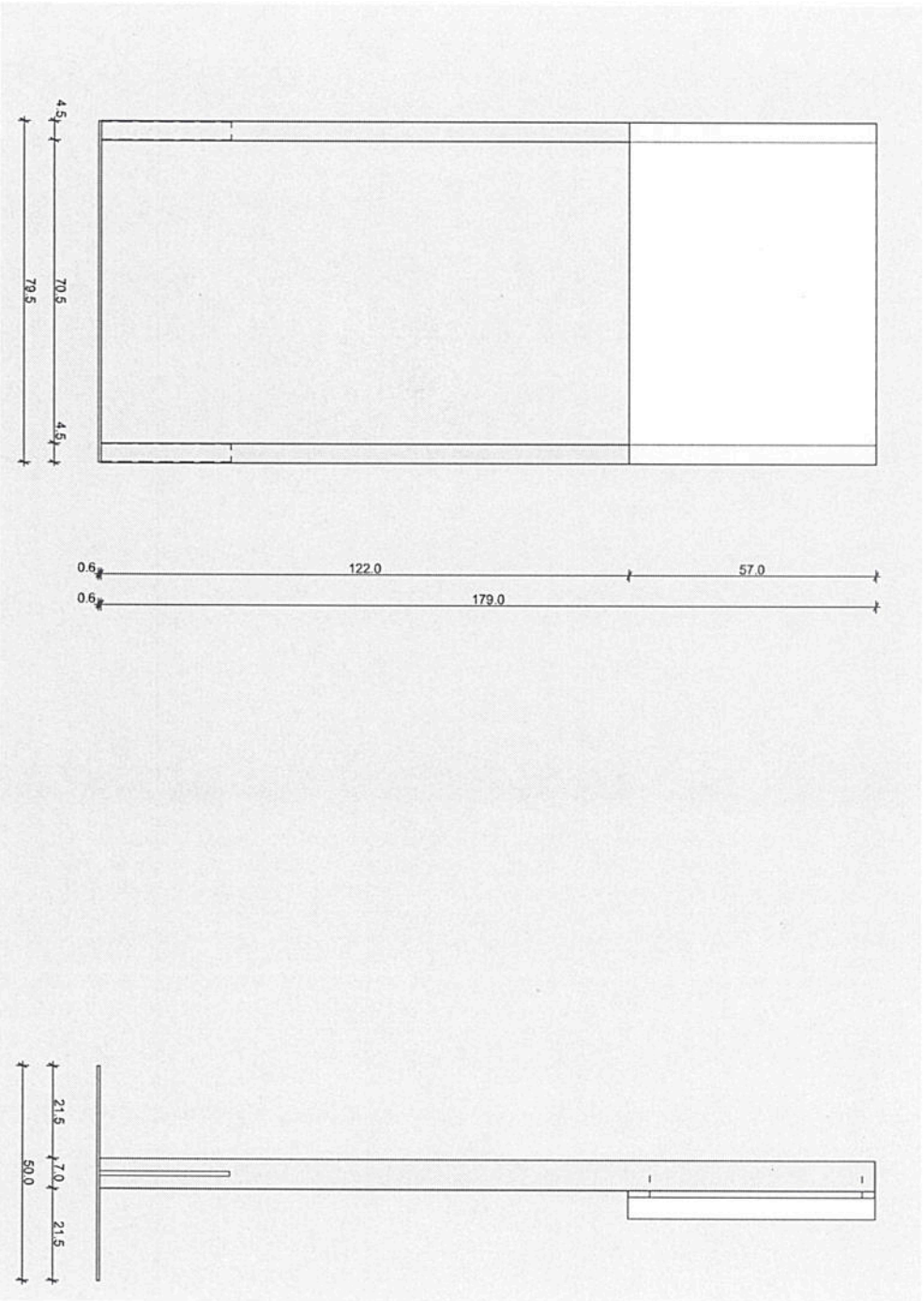

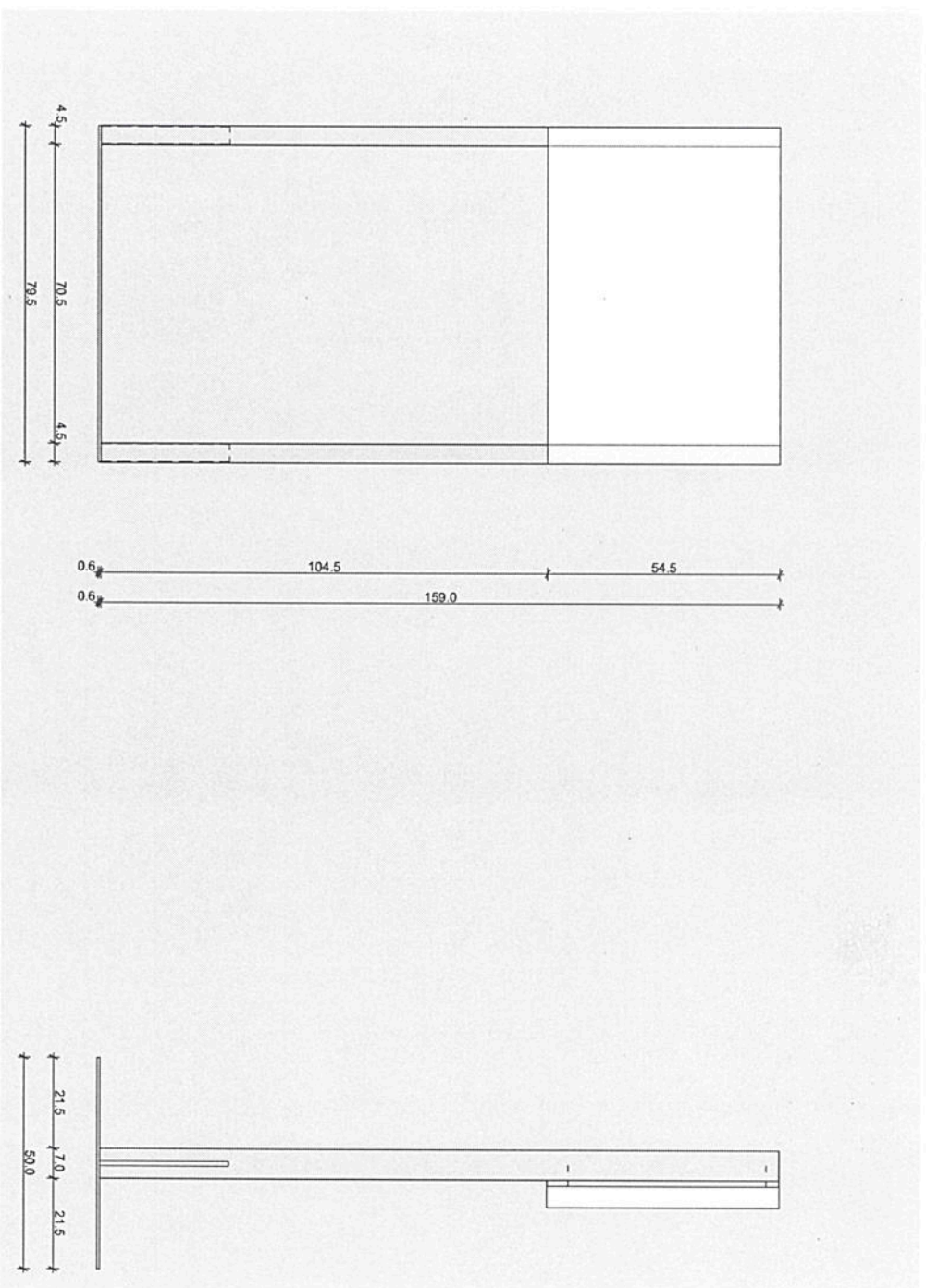

Museum of Modern Art in Warsaw

Never Again: Stands

1:15, A4

14/06/2019

Meyer-Grohnegge

EKSPOZYTORY WISZĄCE 9 SZTUK

- 1) Rama wykonana z deski świerkowej czterostronnie struganej o przekroju 10 x 2 cm malowanej na kolor biały (ncs S 0300-N)
- 2) Plecy ekspozytora wykonane z płyty MDF 4 mm malowanej na kolor biały (ncs S 0300-N)
- 3) Zastona zintegrowana z systemem rolet rzymskich wykonana z satyny TUCHLER SUNBLOCK SOFT WP kolor 8551 traffic grey
- 4) Oferta musi zawierać koszty dostawy i rozładunku pod adresem Wybrzeże Kościuszkowskie 22 w Warszawie
- 6) Termin dostawy: 11 sierpnia 2019 roku godz. 12.00

Uwaga: przed produkcją wszystkich ekspozytorów wykonawca zobowiązany jest do wykonania prototypu

Light-sensitive works

Plecy wykonane z płyty MDF 4 mm

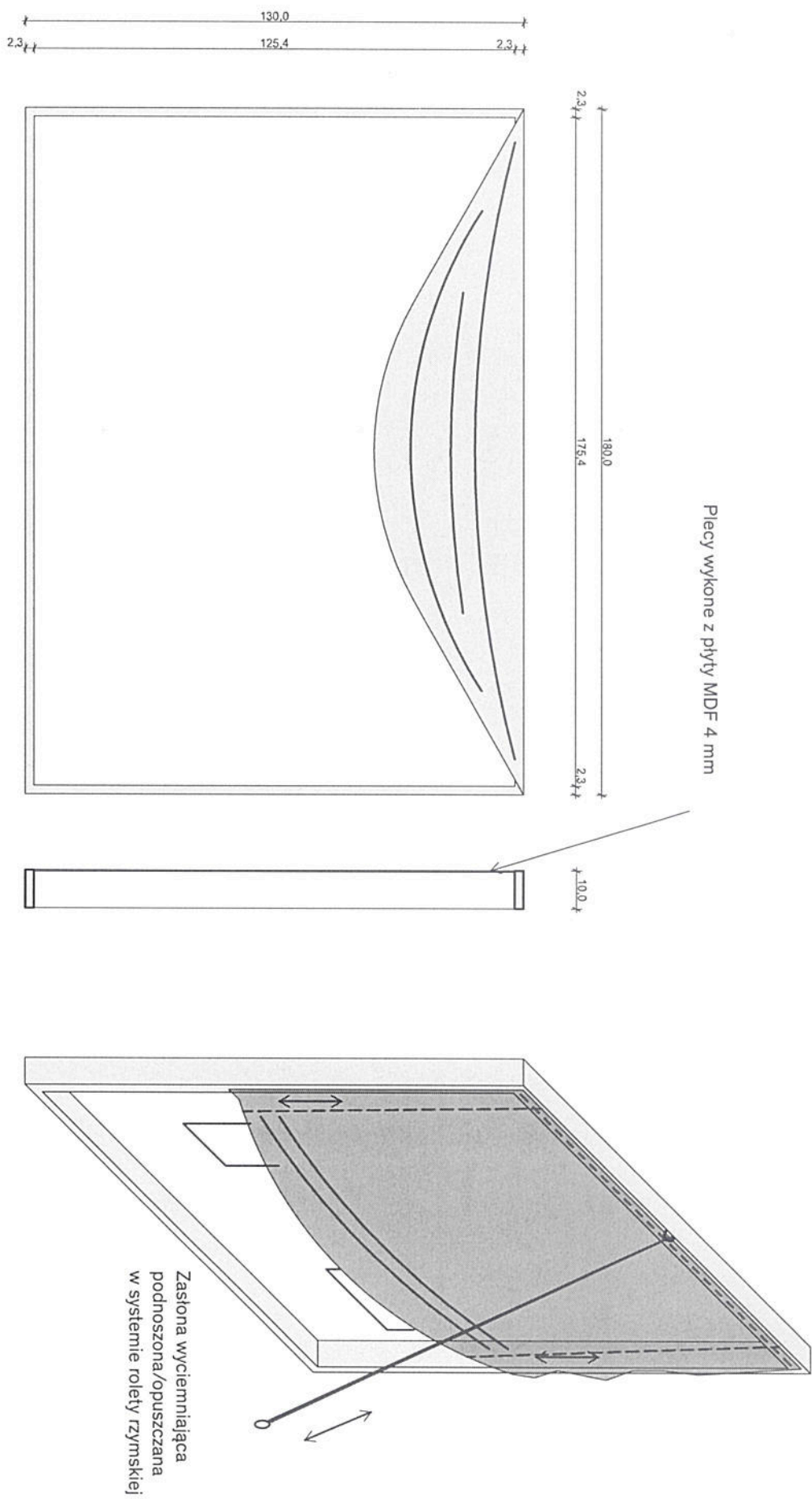

Rama z desek świerkowych malowanych na biało

WITRYNY SAMOSTOJĄCE 5 SZTUK

- 1) Błat wykonany z blachy stalowej (stal węglowa) o grubości 6 mm zabezpieczonej bezbarwnym lakierem wodnym
- 2) Błat nakryty płytą szklaną (szkło bezpieczne 5mm) powtarzającą obrys blatu monotowane na dystansie 1 cm
- 3) Nogi wykonane z surowego drewna konstrukcyjnego C24 (świerk) o przekroju 45 x 70 mm
- 4) Oferta musi zawierać koszty dostawy i rozładunku pod adresem Wybrzeże Kościuszkowskie 22 w Warszawie
- 6) Termin dostawy: 11 sierpnia 2019 roku godz. 12.00

Uwaga: przed produkcją wszystkich ekspozytorów wykonawca zobowiązany jest do wykonania prototypu

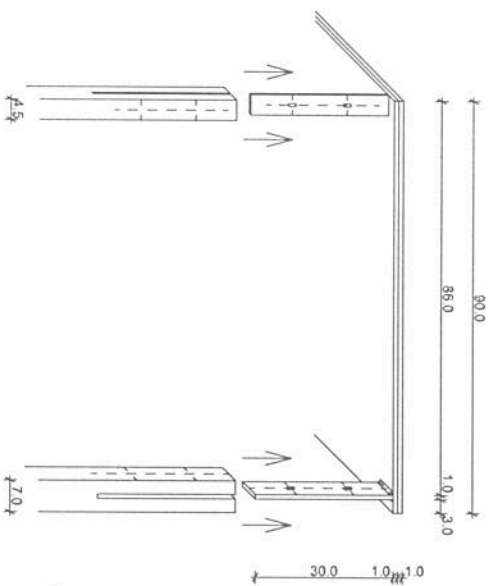

Vitrines

Błat wykonany ze stali 6 mm montowany do belek
 świerkowych

Błat zakryty szklaną płytą
 Al¹ montowaną na dystansie 1 cm

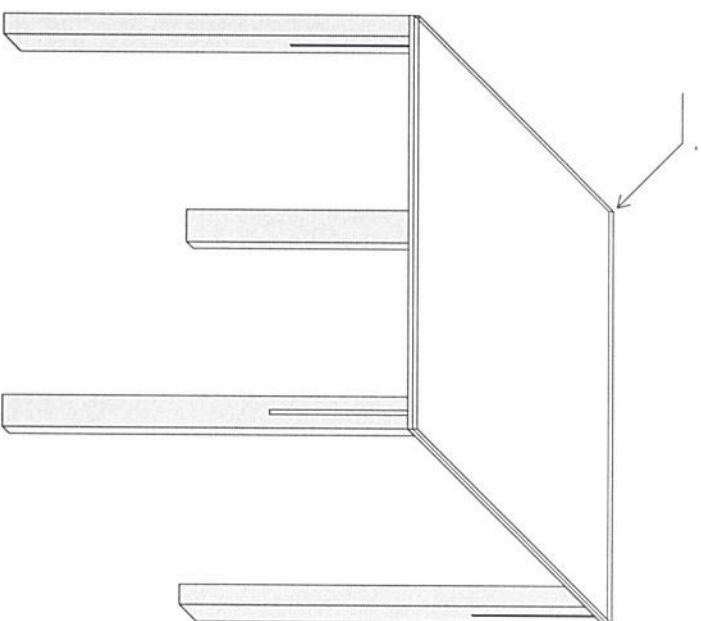
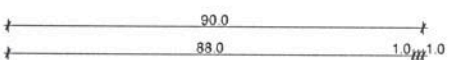
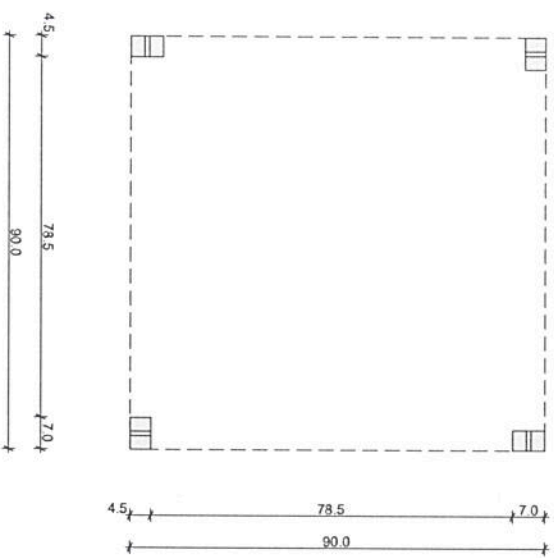

/pieczęćka oferenta/

OFERTA

Nazwa Wykonawcy (wykonawców występujących wspólnie):

.....
ADRES:

TEL./FAKS:

REGON:

NIP:

Adres e-mail do korespondencji:@.....

Odpowiadając na zaproszenie do składania ofert, zamieszczone na stronie internetowej BIP Zamawiającego – Muzeum Sztuki Nowoczesnej w Warszawie, dotyczące zamówienia publicznego realizowanego na podstawie 4D. ust. 1 pkt. 2) ustawy Prawo zamówień publicznych, z dnia 29 stycznia 2004 r. Prawo zamówień publicznych (Dz. U. z 2017 r. poz. 1579 i 2018, z 2018 r. poz. 1560, 1603, 1669, 1693 i 2215 oraz z 2019 r. poz. 53 i 730), pn. **Dostawa elementów scenografii wystawy czasowej** (oznaczenie postępowania **10/2019/ZK**):

Oferujemy realizację przedmiotu zamówienia za łączną kwotę złotych netto

Obowiązujący podatek VAT %

Cena brutto zł (słownie:..... złotych)

Przyjmujemy do realizacji postawione przez Zamawiającego, *Zaproszeniu do składania ofert*, warunki realizacji przedmiotu zamówienia oraz zapisy wskazane we wzorze umowy.

a) Oświadczamy, że firma jest/nie jest* płatnikiem podatku VAT o numerze identyfikacyjnym NIP

b) Oświadczamy, iż jesteśmy związani przedmiotową ofertą przez okres 30 dni oraz akceptujemy wszystkie zapisy wskazane w *Zaproszeniu do składania ofert*.

c) Oświadczamy, iż podany w treści oferty faks oraz e-mail zobowiązujemy się utrzymywać w gotowości do kontaktów z Zamawiającym do czasu rozstrzygnięcia zapytania.

d) Oświadczamy, że zapoznaliśmy się z Regulaminem udzielania zamówień na dostawy i usługi z zakresu działalności kulturalnej w Muzeum Sztuki Nowoczesnej w Warszawie.

e) Jako Wykonawca oświadczam, że wypełniłem obowiązki informacyjne przewidziane w art. 13 lub art. 14 RODO1) wobec osób fizycznych, od których dane osobowe bezpośrednio lub pośrednio pozyskałem w celu ubiegania się o udzielenie zamówienia publicznego w niniejszym postępowaniu.

f) OŚWIADCZAMY, że – za wyjątkiem informacji zawartych w ofercie na stronach nr - niniejsza oferta oraz wszelkie załączniki do niej są jawne i nie zawierają informacji stanowiących tajemnicę przedsiębiorstwa w rozumieniu przepisów o zwalczaniu nieuczciwej konkurencji. Zamawiający wymaga by dla części oferty stanowiącej tajemnicę przedsiębiorstwa Wykonawca nie później niż w terminie składania ofert zastrzegł, że nie mogą być one udostępniane oraz wykazał, iż zastrzeżone informacje stanowią tajemnicę przedsiębiorstwa

podpis osoby upoważnionej

*Niepotrzebne skreślić

Załącznik nr 3 do Zaproszenia do składania ofert

Zamawiający: Muzeum Sztuki Nowoczesnej w Warszawie

Tryb: Zaproszenie do składania ofert w trybie art. 4D ust. 1 pkt 2) Ustawy Prawo Zamówień Publicznych (Dz. U. z 2017 r. poz. 1579 i 2018, z 2018 r. poz. 1560, 1603, 1669, 1693 i 2215 oraz z 2019 r. poz. 53 i 730)

Nazwa postępowania: Dostawa elementów scenografii wystawy czasowej

(numer referencyjny postępowania **10/2019/ZK**)

OŚWIADCZENIE

Ja, niżej podpisany, działając w imieniu i na rzecz wykonawcy, tj.
z siedzibą w , przy ul.,
niniejszym oświadczam, że

1. posiadam uprawnienia do wykonywania określonej działalności lub czynności, jeżeli przepisy szczególne nakładają obowiązek posiadania takich uprawnień zgodnie z wymaganiami zawartymi w ogłoszeniu o zamówieniu;
2. posiadam niezbędną wiedzę i doświadczenie oraz dysponuje potencjałem technicznym i osobami zdolnymi do wykonania zamówienia zgodnie z wymaganiami zawartymi w ogłoszeniu o zamówieniu;
3. znajduję się w sytuacji ekonomicznej i finansowej zapewniającej wykonanie zamówienia;
4. nie zalegam z uiszczeniem podatków, opłat lub składek na ubezpieczenie społeczne lub zdrowotne, z wyjątkiem przypadków, gdy uzyskałem przewidziane prawem zwolnienie, odroczenie, rozłożenie na raty zaległych płatności lub wstrzymania w całości wykonania decyzji właściwego organu;
5. wobec Wykonawcy nie została otwarta likwidacja lub ogłoszona upadłość, lub ogłoszona upadłość wraz z zawarciem układu zatwierdzonego prawomocnym postanowieniem sądu, który nie przewiduje zaspokojenia wierzycieli poprzez likwidację majątku upadłego.

....., dnia r.

.....

(podpis)